



PEMERINTAH KOTA
PADANG PANJANG

**LAMPIRAN XX
PERATURAN WALIKOTA NOMOR 18 TAHUN 2025
TENTANG RENCANA KERJA PERANGKAT
DAERAH TAHUN 2026**

**DINAS KOMUNIKASI
DAN INFORMATIKA**

KATA PENGANTAR

Puji dan syukur kami haturkan kehadiran Allah SWT, karena berkat limpahan rahmat dan karunia-Nya sehingga penyusunan Rencana Kerja Dinas Komunikasi dan Informatika Kota Padang Panjang Tahun 2026 dapat diselesaikan.

Rencana Kerja Dinas Komunikasi, Informatika Kota Padang Panjang ini disusun berpedoman pada dokumen Rencana Strategis (Renstra) Dinas Komunikasi dan Informatika Tahun 2025-2029 dan mengacu kepada RKPD Kota Padang Panjang Tahun 2026. Sebagai dokumen perencanaan untuk jangka waktu 1 (satu) tahun, Rencana Kerja ini berfungsi untuk memberikan arah dan pedoman bagi seluruh komponen pada Dinas Komunikasi dan Informatika, dalam rangka melaksanakan program prioritas guna mewujudkan Visi dan Misi Kota Padang Panjang Tahun 2025-2029 yaitu: "PADANG PANJANG KOTA SERAMBI MEKAH YANG MAJU, SEJAHTERA DAN BERMARWAH"

Demikian kiranya, semoga bermanfaat dan atas kerjasama semua pihak disampaikan terimakasih.

**Kepala Dinas Komunikasi dan Informatika
Kota Padang Panjang**



**Drs Ampera, SH, M,Si
Nip. 19680101 199803 1 010**

DAFTAR ISI

KATA PENGANTAR	i
DAFTAR ISI	ii
BAB I PENDAHULUAN	1
1.1 Latar Belakang.....	1
1.2 Landasan Hukum.....	4
1.3 Maksud dan Tujuan	6
1.4 Sistematika Penulisan.....	7
BAB II HASIL EVALUASI RENJA DINAS KOMUNIKASI DAN INFORMATIKA.....	8
TAHUN 2024	8
2.1. Evaluasi Pelaksanaan Renja Dinas Komunikasi dan Informatika Tahun 2024 dan Capaian Renstra.....	8
2.2. Analisis Kinerja Pelayanan Dinas Komunikasi dan Informatika	23
2.3. Isu-Isu Penting Penyelenggaraan Tugas Dan Fungsi Dinas Komunikasi dan Informatika.....	29
2.4. Isu-isu Penting Program Unggulan Kepala Daerah	34
2.5. Reviu Terhadap Rancangan Awal RKPD.....	34
2.5Penelaahan Usulan Program dan Kegiatan Masyarakat.....	49
BAB III TUJUAN DAN SASARAN DINAS KOMUNIKASI DAN INFORMATIKA..	50
3.1. Telaahan Terhadap Kebijakan Nasional/Provinsi	50
3.2. Tujuan dan Sasaran Dinas Komunikasi dan Informatika	56
3.3. Program dan Kegiatan.....	60
BAB IV RENCANA KERJA DAN PENDANAAN DINAS KOMUNIKASI DAN INFORMATIKA	72
BAB V PENUTUP	91

BAB I

PENDAHULUAN

1.1 Latar Belakang

Rencana Kerja Perangkat Daerah yang selanjutnya disingkat Renja Perangkat Daerah adalah dokumen perencanaan Perangkat Daerah untuk periode 1 (satu) tahun. Yang memuat program, kegiatan yang disertai indikator kinerja dan pendanaannya disesuaikan dengan tugas pokok dan fungsi Perangkat Daerah. Berdasarkan Permendagri Nomor 86 Tahun 2017 tentang Pembangunan Daerah, Tata Cara Evaluasi Rancangan Peraturan Daerah Tentang Rencana Pembangunan Jangka Panjang Daerah Dan Rencana Pembangunan Jangka Menengah Daerah, Serta Tata Cara Perubahan Rencana Pembangunan Jangka Panjang Daerah, Rencana Pembangunan Jangka Menengah Daerah, Dan Rencana Kerja Pemerintah Daerah, proses penyusunan Renja Perangkat Daerah terdiri atas 6 (enam) tahapan yaitu tahap persiapan penyusunan, penyusunan rancangan awal, penyusunan rancangan, penyusunan forum Perangkat Daerah/lintas Perangkat Daerah, perumusan rancangan akhir, dan penetapan. Perangkat Daerah menyusun rancangan awal Rencana Kerja (Renja) Perangkat Daerah dengan berpedoman pada Rencana Strategis (Renstra) Perangkat Daerah, hasil evaluasi hasil Renja Perangkat Daerah tahun lalu, dan hasil evaluasi Renja Perangkat Daerah tahun berjalan.

Undang-Undang Nomor 25 Tahun 2004 tentang Sistem Perencanaan Pembangunan Nasional (SPPN), diwajibkan bagi setiap Perangkat Daerah untuk menyusun rencana kerja sebagai acuan dalam penyelenggaraan pembangunan, baik untuk jangka menengah (lima tahunan) maupun jangka pendek (tahunan). Untuk perencanaan jangka menengah disusun dalam bentuk Rencana Strategis (Renstra), dan untuk perencanaan tahunan disusun dalam bentuk Rencana Kerja (Renja), sebagaimana disebutkan dalam Pasal 1 Ayat (11), yaitu “Rencana Pembangunan Tahunan Satuan Kerja Perangkat Daerah, yang selanjutnya disebut Rencana Kerja Satuan Kerja Perangkat Daerah (Renja-SKPD), adalah dokumen perencanaan Satuan Kerja Perangkat Daerah untuk periode 1 (satu) tahun”

Selanjutnya dalam Undang-undang Nomor 23 Tahun 2014 tentang Pemerintahan Daerah disebutkan keterkaitan antara Renja dengan dokumen perencanaan lainnya, dimana dalam Pasal 273 ayat (2) disebutkan “Rencana

Strategis Perangkat Daerah dirumuskan ke dalam rancangan Rencana Kerja Perangkat Daerah dan digunakan sebagai bahan penyusunan rancangan RKPD.” Renja Perangkat Daerah ini nantinya akan menjadi dasar dalam penyusunan Rencana Kerja dan Anggaran (RKA) sebelum ditetapkan menjadi Dokumen Pelaksanaan Anggaran (DPA).

Proses penyusunan Rencana Kerja atau Renja Dinas Komunikasi dan Informatika Tahun 2026 didasarkan pada Renstra Dinas Komunikasi dan Informatika Tahun 2025-2029 dengan memperhatikan program prioritas yang telah dituangkan dalam RKPD Tahun 2026. Tahun 2026 menjadi tahun penting karena menjadi tahun pertama dalam implementasi RPJMD Kota Padang Panjang Tahun 2025-2029. Dengan demikian, RKPD Tahun 2026 harus memastikan adanya kesinambungan antara pencapaian yang telah dilakukan pada tahun 2025 dengan perencanaan jangka panjang yang telah diatur dalam RPJMD 2025-2029.

Dokumen Renja Tahun 2026 disusun sesuai dengan tugas dan fungsi Dinas Komunikasi dan Informatika serta sejalan dengan Visi dan Misi Kota Padang Panjang Tahun 2025-2029 yaitu: “PADANG PANJANG KOTA SERAMBI MEKAH YANG MAJU, SEJAHTERA DAN BERMARWAH”

Dalam penyusunan Renja Dinas Komunikasi dan Informatika, dilakukan melalui beberapa tahapan, meliputi :

1. Persiapan penyusunan
Meliputi pembentukan tim penyusun Renja PD Tahun 2026, Pengumpulan hasil evaluasi renja 2024, pengendalian kegiatan tahun 2025.
2. Tahap perumusan rancangan Renja OPD, meliputi :
 - a. Pengolahan data dan informasi
 - b. Analisis gambaran pelayanan OPD
 - c. Mereview hasil evaluasi pelaksanaan Renja OPD tahun lalu berdasarkan Renstra OPD
 - d. Isu-isu penting penyelenggaraan tugas dan fungsi OPD
 - e. Telaahan terhadap rancangan awal RKPD
 - f. Perumusan tujuan dan sasaran
 - g. Penelaahan usulan program dan kegiatan dari masyarakat
 - h. Perumusan kegiatan prioritas
 - i. Penyajian awal dokumen rancangan Renja OPD
 - j. Penyempurnaan rancangan Renja OPD

k. Pembahasan forum OPD

3. Penyusunan rancangan awal

Sinkronisasi dan dilaksanakan oleh Tim Penyusun Renja Dinas Komunikasi dan Informatika Tahun Anggaran 2026, Masukan dari pelaksana kegiatan pembahasan oleh tim Dinas Komunikasi dan Informatika.

4. Pelaksanaan Forum Perangkat Daerah/Lintas Perangkat Daerah

5. Tahap penyajian rancangan Renja PD, sesuai dengan sistematika yang telah ditetapkan dalam bentuk rancangan akhir

6. Tahap Penetapan Rencana Kerja PD

GAMBAR 1.1

Tahapan Penyusunan Renja Dinas Komunikasi dan Informatika

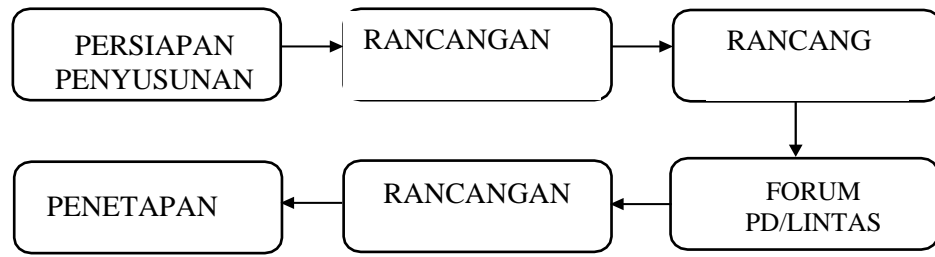

Renja Dinas Komunikasi dan Informatika Tahun 2026 merupakan penjabaran dari Renstra Dinas Komunikasi dan Informatika Tahun 2025-2029, untuk melihat hubungan antar dokumen dapat kita lihat pada tabel berikut:

Gambar 1.2

Hubungan antar Dokumen terhadap Renja PD

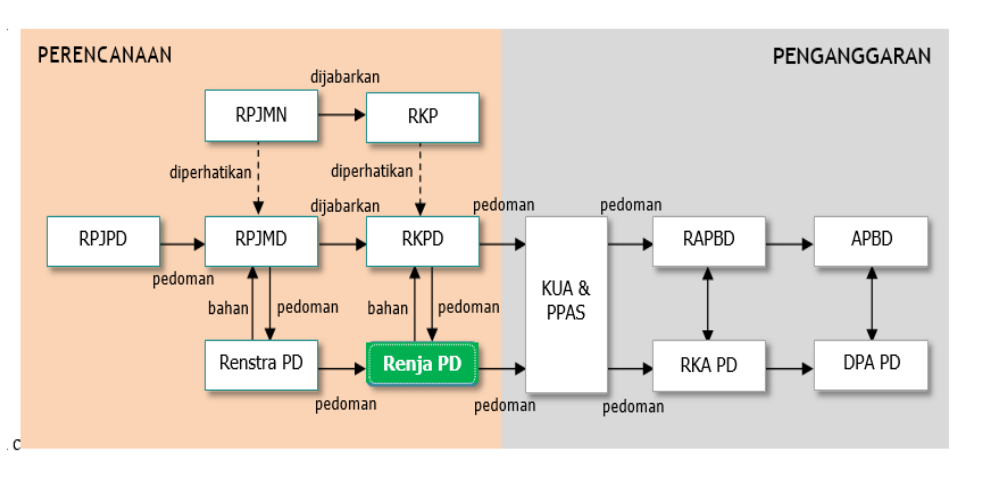

1.2 Landasan Hukum

Penyusunan Renja Dinas Komunikasi dan Informatika Tahun 2026 berlandaskan pada Peraturan Perundang-undangan sebagai berikut :

1. Undang-Undang Nomor 25 Tahun 2004 tentang Sistem Perencanaan Pembangunan Nasional (Lembaran Negara Republik Indonesia Tahun 2004 Nomor 104, Tambahan Lembaran Negara Republik Indonesia Nomor 4421);
2. Undang-Undang Nomor 23 Tahun 2014 tentang Pemerintahan Daerah (Lembaran Negara Republik Indonesia Tahun 2014 Nomor 244, Tambahan Lembaran Negara Republik Indonesia Nomor 5587), sebagaimana telah diubah beberapa kali, terakhir dengan Undang-Undang Nomor 6 Tahun 2023 tentang Penetapan Peraturan Pemerintah Pengganti Undang-Undang Nomor 2 Tahun 2022 tentang Cipta Kerja menjadi Undang-Undang (Lembaran Negara Republik Indonesia Tahun 2023 Nomor 41, Tambahan Lembaran Negara Republik Indonesia Nomor 6856);
3. Undang-Undang Nomor 1 Tahun 2022 Tentang Hubungan Keuangan Antara Pemerintah Pusat dan Pemerintah Daerah (Lembaran Negara Tahun 2022 Nomor 4);
4. Undang-Undang Republik Indonesia Nomor 54 Tahun 2024 Tentang Kota Padang Panjang Provinsi Sumatera Barat (Lembaran Negara Republik Indonesia Tahun 2024 no 160, Tambahan Lembaran Negara Republik Indonesia nomor 6975);
5. Peraturan Pemerintah Nomor 12 Tahun 2019 tentang Pengelolaan Keuangan Daerah (Lembaran Negara Tahun 2019 Nomor 42, Tambahan Lembaran Negara Nomor 6322);
6. Peraturan Presiden Nomor 153 Tahun 2014 tentang Grand Design Pembangunan Kependudukan (Lembaran Negara Tahun 2014 Nomor 310);
7. Peraturan Menteri Dalam Negeri Nomor 86 Tahun 2017 tentang Tata Cara Perencanaan, Pengendalian dan Evaluasi Pembangunan Daerah, Tata Cara Evaluasi Rancangan Peraturan Daerah tentang Rencana Pembangunan Jangka Panjang Daerah dan Rencana Pembangunan Jangka Menengah Daerah, serta Tata Cara Perubahan Rencana Pembangunan Jangka Panjang Daerah, Rencana Pembangunan Jangka

- Menengah Daerah dan Rencana Kerja Pemerintah Daerah (Berita Negara Republik Indonesia Tahun 2017 Nomor 1312);
8. Peraturan Menteri Dalam Negeri Nomor 70 Tahun 2019 tentang Sistem Informasi Pemerintahan Daerah (Berita Negara Tahun 2019 Nomor 1114);
 9. Peraturan Menteri Dalam Negeri Nomor 18 Tahun 2020 tentang Peraturan Pelaksanaan Peraturan Pemerintah Nomor 13 Tahun 2019 Tentang Laporan Dan Evaluasi Penyelenggaraan Pemerintahan Daerah (Berita Negara Tahun 2020 Nomor 288);
 10. Peraturan Menteri Dalam Negeri Nomor 77 Tahun 2020 tentang Pedoman Teknis Pengelolaan Keuangan Daerah (Berita Negara Tahun 2020 Nomor 1781);
 11. Peraturan Menteri Dalam Negeri Republik Indonesia Nomor 59 Tahun 2021 Tentang Penerapan Standar Pelayanan Minimal (Berita Negara Tahun 2021 Nomor 1419);
 12. Peraturan Daerah Provinsi Sumatera Barat Nomor 6 Tahun 2021 tentang Rencana Pembangunan Jangka Menengah Daerah Provinsi Sumatera Barat Tahun 2021-2026 (Berita Daerah Provinsi Sumatera Barat Tahun 2022 Nomor 19);
 13. Peraturan Daerah Kota Padang Panjang Nomor 2 Tahun 2013 tentang Rencana Tata Ruang Wilayah (RTRW) Kota Padang Panjang Tahun 2012-2032 (Lembaran Daerah Kota Padang Panjang Tahun 2013 Nomor 2 Seri E.1);
 14. Peraturan Daerah Kota Padang Panjang Nomor 9 Tahun 2016 tentang Pembentukan dan Susunan Perangkat Daerah, sebagaimana telah diubah dengan Peraturan Daerah Kota Padang Panjang Nomor 7 Tahun 2019 tentang Perubahan atas Peraturan Daerah Kota Padang Panjang Nomor 9 Tahun 2016 tentang Pembentukan dan Susunan Perangkat Daerah;
 15. Peraturan Daerah Kota Padang Panjang Nomor 4 Tahun 2024 tentang Rencana Pembangunan Jangka Panjang (RPJP) Daerah Kota Padang Panjang Tahun 2025-2045 (Lembaran Daerah Kota Padang Panjang Tahun 2024 Nomor 4);
 16. Peraturan Walikota Padang Panjang Nomor 37 Tahun 2024 tentang Kedudukan, Susunan Organisasi, Tugas dan Fungsi Serta Tata Kerja Dinas Komunikasi dan Informatika Kota Padang Panjang.

17. Peraturan Daerah Kota Padang Panjang Nomor 2 Tahun 2025 tentang Rencana Pembangunan Jangka Menengah (RPJM) Daerah Kota Padang Panjang Tahun 2025-2029 (Lembaran Daerah Kota Padang Panjang Tahun 2025 Nomor 2);
18. Peraturan Walikota Padang Panjang Nomor 37 Tahun 2024 tentang Kedudukan, Susunan Organisasi, Tugas dan Fungsi Serta Tata Kerja Dinas Komunikasi dan Informatika Kota Padang Panjang.
19. Peraturan Walikota Padang Panjang Nomor 13 Tahun 2025 tentang Rencana Kerja Pemerintah Daerah Tahun 2026 (Berita Daerah Kota Padang Panjang Tahun 2025 Nomor 13).
20. Peraturan Walikota Padang Panjang Nomor 19 Tahun 2025 tentang Rencana Strategis Perangkat Daerah.

1.3 Maksud dan Tujuan

Maksud penyusunan Renja Dinas Komunikasi dan Informatika adalah untuk memberikan arah dan pedoman dalam penentuan program, kegiatan dan sub kegiatan Tahun 2026 yang mendukung pencapaian tujuan dan sasaran secara berkesinambungan. Sementara itu, yang menjadi tujuan penyusunan Renja Dinas Komunikasi dan Informatika adalah sebagai berikut:

1. Sebagai pedoman pelaksanaan urusan yang menjadi kewenangan Dinas Komunikasi dan Informatika melalui program, kegiatan dan sub kegiatan Tahun Anggaran 2026.
2. Sebagai salah satu dokumen acuan dalam penyusunan RKPD Kota Padang Panjang Tahun 2026.
3. Sebagai pedoman dalam penyusunan RKA PD Tahun Anggaran 2026.

1.4 Sistematika Penulisan

Renja Dinas Komunikasi dan Informatika Tahun 2026 disusun dengan sistematika penulisan sebagai berikut :

- Bab I Pendahuluan
 - 1.1 Latar Belakang
 - 1.2 Landasan Hukum
 - 1.3 Maksud dan Tujuan
 - 1.4 Sistematika Penulisan
- Bab II Hasil Evaluasi Renja Dinas Komunikasi dan Informatika Tahun 2024
 - 2.1 Evaluasi Pelaksanaan Renja Tahun 2024 dan Capaian Renstra Dinas Komunikasi dan Informatika
 - 2.2 Analisis Kinerja Pelayanan Dinas Komunikasi dan Informatika
 - 2.3 Isu-isu Penting Penyelenggaraan Tugas dan Fungsi Dinas Komunikasi dan Informatika
 - 2.4 Review terhadap Rancangan Awal RKPD
 - 2.5 Penelaahan Usulan Program dan Kegiatan Masyarakat
- Bab III Tujuan, Sasaran Renja Dinas Komunikasi dan Informatika
 - 3.1 Telaahan Terhadap Kebijakan Nasional
 - 3.2 Tujuan dan Sasaran Renja Dinas Komunikasi dan Informatika
 - 3.3 Program dan Kegiatan
- Bab IV Rencana Kerja dan Pendanaan Dinas Komunikasi dan Informatika
- Bab V Penutup

BAB II
HASIL EVALUASI RENJA DINAS KOMUNIKASI DAN INFORMATIKA
TAHUN 2024

2.1. Evaluasi Pelaksanaan Renja Dinas Komunikasi dan Informatika Tahun 2024 dan Capaian Renstra

Kualitas Renja-PD yang disusun sangat berpengaruh terhadap kualitas rencana pembangunan daerah, yaitu untuk memastikan kesinambungan program, kegiatan dan sub kegiatan yang telah ditetapkan. Dalam menyusun Renja yang berkualitas diperlukan adanya evaluasi terhadap pelaksanaan Renja tahun sebelumnya, dikaitkan dengan pencapaian Renstra-PD. Tujuan dari evaluasi terhadap pelaksanaan Renja tahun sebelumnya dan pencapaian Renstra adalah untuk mengidentifikasi realisasi pencapaian target kinerja serta mengidentifikasi sejauh mana keberhasilan pelaksanaan program, kegiatan dan sub kegiatan juga hambatan / permasalahan yang dihadapi.

Dalam melakukan penyusunan Renja Dinas Komunikasi dan Informatika Tahun 2026, perlu diperhatikan hasil evaluasi Renja Tahun 2024 terhadap capaian Renstra Dinas Komunikasi dan Informatika Tahun 2024-2026, serta evaluasi terhadap proyeksi capaian Renja untuk tahun berjalan yaitu Tahun 2025. Evaluasi dilaksanakan dengan membandingkan proyeksi capaian akhir Renja Komunikasi dan Informatika sampai dengan tahun berjalan yaitu tahun 2025 terhadap target kinerja Tahun 2026. Hal ini juga perlu dilihat hasil evaluasi terhadap capaian Renstra Dinas Komunikasi dan Informatika Tahun 2024-2026 dengan kinerja Tahun 2026 (tahun ke-tiga).

1. Evaluasi Hasil Pelaksanaan Renja Tahun 2024 dan Perkiraan Capaian Target Renstra Tahun 2025-2029 sampai dengan Tahun 2026

Secara umum, pelaksanaan Renja Dinas Komunikasi dan Informatika Kota Padang Panjang Tahun 2024, dapat terlaksana sesuai dengan target rencana yang telah ditetapkan, dengan rata-rata realisasi fisik telah mencapai 100%. Begitu juga berdasarkan hasil review berdasarkan target kinerja yang telah ditetapkan dalam Renstra Dinas Komunikasi dan Informatika Kota Padang Panjang Tahun 2024-2026 realisasi capaian kinerja mencapai 100%.

Secara lebih terperinci hasil evaluasi pelaksanaan Renja Komunikasi

dan Informatika Kota Padang Panjang Tahun 2025 dapat dilihat pada Tabel 2.1 berikut ini:

Tabel 2.1
Rekapitulasi Hasil Evaluasi Pelaksanaan Renja Perangkat Daerah dan
Pencapaian Renstra Perangkat Daerah s/d Tahun 2025
Kota Padang Panjang

Nama Perangkat Daerah : Dinas Komunikasi dan Informatika

Kode	Urusan/Bidang Urusan Pemerintahan Daerah Dan Program/Kegiatan (Renstra 2025-2029)	Indikator Kinerja Program (outcomes)/ Kegiatan (output)	Target Kinerja Capaian Program (Renstra OPD) Tahun 2024	Realisasi Target Kinerja Hasil Program dan Kegiatan Tahun 2023	Target dan Realisasi Kinerja Program dan Kegiatan Tahun Lalu 2024 (n-2)			Target program dan kegiatan Renja Tahun 2025	Perkiraan Realisasi Capaian Target Renstra Tahun 2025	
					Target Renja OPD tahun 2024	Realisasi Renja OPD Tahun 2024	Tingkat Realisasi (%)		Realisasi Capaian Tahun 2025	Tingkat Capaian Realisasi (%)
1	2	3	4	5	6	7	8 = 7/6	9	10 =9	11
	URUSAN PEMERINTAHAN BIDANG KOMUNIKASI DAN INFORMATIKA									
2	URUSAN PEMERINTAHAN BIDANG KOMUNIKASI DAN INFORMATIKA		100 Persen	100 Persen	100 Persen	100 Persen	100%	100 Persen	100 Persen	100%
2	PROGRAM PENUNJANG URUSAN PEMERINTAHAN DAERAH KABUPATEN/KOTA	Persentase pemenuhan urusan penunjang pada perangkat daerah	100%	100%	100%	100%	100%	100%	100%	100%
2	01	2.02	Administrasi Keuangan Perangkat Daerah	Persentase pemenuhan layanan administrasi keuangan perangkat daerah	100%	100%	100%	100%	100%	100%
2	01	2.02	0001	Penyediaan Gaji dan Tunjangan ASN	Jumlah Orang yang Menerima Gaji dan Tunjangan ASN	350 Orang/bulan	300 Orang/bulan	392 Orang/bulan	392 Orang/bulan	100%
2	01	2.05	Administrasi Kepegawaian Perangkat Daerah	persentase pemenuhan Administrasi Kepegawaian Perangkat Daerah	100%	100%	100%	100%	100%	100%
2	01	2.05	0002	Pengadaan Pakaian Dinas beserta Atribut Kelengkapannya	Jumlah Paket Pakaian Dinas beserta Atribut	0 Paket	0 Paket	25 Paket	28 Paket	100%

Kode	Urusan/Bidang Urusan Pemerintahan Daerah Dan Program/Kegiatan (Renstra 2025-2029)	Indikator Kinerja Program (outcomes)/ Kegiatan (output)	Target Kinerja Capaian Program (Renstra OPD) Tahun 2024	Realisasi Target Kinerja Hasil Program dan Kegiatan Tahun 2023	Target dan Realisasi Kinerja Program dan Kegiatan Tahun Lalu 2024 (n-2)			Target program dan kegiatan Renja Tahun 2025	Perkiraan Realisasi Capaian Target Renstra Tahun 2025	
					Target Renja OPD tahun 2024	Realisasi Renja OPD Tahun 2024	Tingkat Realisasi (%)		Realisasi Capaian Tahun 2025	Tingkat Capaian Realisasi (%)
1	2	3	4	5	6	7	8 = 7/6	9	10 =9	11
		Kelengkapan								
2	16 01 2.06	Administrasi Umum Perangkat Daerah	100%	100%	100%	100%	100%	100%	100%	100%
2	16 01 2.06 000 1	Penyediaan Komponen Instalasi Listrik/Penerangan Bangunan Kantor	4 Paket	4 Paket	4 Paket	4 Paket	100%	4 Paket	4 Paket	100%
2	16 01 2.06 000 4	Penyediaan Bahan Logistik Kantor	4 Paket	4 Paket	4 Paket	4 Paket	100%	4 Paket	4 Paket	100%
2	16 01 2.06 000 5	Penyediaan Barang Cetak dan Penggandaan	12 Paket	12 Paket	12 Paket	12 Paket	100%	12 Paket	12 Paket	100%
2	16 01 2.06 000 9	Penyelenggaraan Rapat Koordinasi dan Konsultasi SKPD	24 Laporan	24 Laporan	12 Laporan	12 Laporan	100%	24 Laporan	24 Laporan	100%
2	16 01 2.07	Pengadaan Barang Milik Daerah Penunjang Urusan Pemerintah Daerah	100%	100%	100%	100%	100%	100%	100%	100%
2	16 01 2.07 001 1	Pengadaan Sarana dan Prasarana Pendukung Gedung Kantor atau Bangunan Lainnya	1 Unit	0 Unit	35 Unit	35 Unit	100%	3 Unit	3 Unit	100%

Kode	Urusan/Bidang Urusan Pemerintahan Daerah Dan Program/Kegiatan (Renstra 2025-2029)	Indikator Kinerja Program (outcomes)/ Kegiatan (output)	Target Kinerja Capaian Program (Renstra OPD) Tahun 2024	Realisasi Target Kinerja Hasil Program dan Kegiatan Tahun 2023	Target dan Realisasi Kinerja Program dan Kegiatan Tahun Lalu 2024 (n-2)			Target program dan kegiatan Renja Tahun 2025	Perkiraan Realisasi Capaian Target Renstra Tahun 2025											
					Target Renja OPD tahun 2024	Realisasi Renja OPD Tahun 2024	Tingkat Realisasi (%)		Realisasi Capaian Tahun 2025	Tingkat Capaian Realisasi (%)										
1					2					3		4	5	6	7	8 = 7/6	9	10 =9	11	
2	16	01	2.08		Penyediaan Jasa Penunjang Urusan Pemerintahan Daerah	Persentase Penyediaan Jasa Penunjang Urusan Pemerintah Daerah yang terpenuhi	100%	100%	100%	100%	100%	100%	100%	100%	100%	100%	100%	100%	100%	100%
2	16	01	2.08	000 2	Penyediaan Jasa Komunikasi, Sumber Daya Air dan Listrik	Jumlah Laporan Penyediaan Jasa Komunikasi, Sumber Daya Air dan Listrik yang Disediakan	36 Laporan	36 Laporan	36 Laporan	36 Laporan	100%	36 Laporan	36 Laporan	100%	36 Laporan	36 Laporan	100%	36 Laporan	36 Laporan	100%
2	16	01	2.08	000 4	Penyediaan Jasa Pelayanan Umum Kantor	Jumlah Laporan Penyediaan Jasa Pelayanan Umum Kantor yang Disediakan	12 Laporan	12 Laporan	12 Laporan	12 Laporan	100%	12 Laporan	12 Laporan	100%	12 Laporan	12 Laporan	100%	12 Laporan	12 Laporan	100%
2	16	01	2.09		Pemeliharaan Barang Milik Daerah Penunjang Urusan Pemerintahan Daerah	Persentase ketersediaan Barang Milik Daerah berkondisi baik	100%	100%	100%	100%	100%	100%	100%	100%	100%	100%	100%	100%	100%	100%
2	16	01	2.09	000 1	Penyediaan Jasa Pemeliharaan, Biaya Pemeliharaan, dan Pajak Kendaraan Perorangan Dinas atau Kendaraan Dinas Jabatan	Jumlah Kendaraan Perorangan Dinas atau Kendaraan Dinas Jabatan yang Dipelihara dan dibayarkan Pajaknya	7 Unit	7 Unit	21 unit	7 Unit	100%	7 Unit	7 Unit	100%	7 Unit	7 Unit	100%	7 Unit	7 Unit	100%
2	16	01	2.09	000 9	Pemeliharaan/Rehabilitasi Gedung Kantor dan Bangunan Lainnya	Jumlah Gedung Kantor dan Bangunan Lainnya yang Dipelihara/Direhabilitasi	1 Unit	1 Unit	3 Unit	1 Unit	100%	1 Unit	1 Unit	100%	1 Unit	1 Unit	100%	1 Unit	1 Unit	100%
2	16	01	2.09	001 1	Pemeliharaan/Rehabilitasi Sarana dan Prasarana Pendukung Gedung Kantor atau Bangunan Lainnya	Jumlah Sarana dan Prasarana Pendukung Gedung Kantor atau Bangunan Lainnya yang Dipelihara/Direhabilitasi	54 Unit	54 Unit	54 Unit	54 Unit	100%	54 Unit	54 Unit	100%	54 Unit	54 Unit	100%	54 Unit	54 Unit	100%

Kode	Urusan/Bidang Urusan Pemerintahan Daerah Dan Program/Kegiatan (Renstra 2025-2029)	Indikator Kinerja Program (outcomes)/ Kegiatan (output)	Target Kinerja Capaian Program (Renstra OPD) Tahun 2024	Realisasi Target Kinerja Hasil Program dan Kegiatan Tahun 2023	Target dan Realisasi Kinerja Program dan Kegiatan Tahun Lalu 2024 (n-2)			Target program dan kegiatan Renja Tahun 2025	Perkiraan Realisasi Capaian Target Renstra Tahun 2025						
					Target Renja OPD tahun 2024	Realisasi Renja OPD Tahun 2024	Tingkat Realisasi (%)		Realisasi Capaian Tahun 2025	Tingkat Capaian Realisasi (%)					
1					2		3	4	5	6	7	8 = 7/6	9	10 = 9	11
2	16	02			PROGRAM PENGELOLAAN INFORMASI DAN KOMUNIKASI PUBLIK	Persentase masyarakat yang menjadi sasaran penyebaran informasi publik	45.00%	57.43%	44.00%	100%	227%	45.50%	45.50%	100%	
2	16	02	2.01		Pengelolaan Informasi dan Komunikasi Publik Pemerintah Daerah Kabupaten/Kota	jumlah follower pada laman resmi Komunikasi dan Informatika padang panjang	29000 followers	na	27000 followers	43,237 followers	160%	28000 followers	28000 followers	100%	
2	16	02	2.01	0005	Pengelolaan Media Komunikasi Publik	Jumlah Dokumen Hasil Pelaksanaan Pengelolaan Media Komunikasi Publik	3 Dokumen	na	1 Dokumen	1 Dokumen	100%	3 Dokumen	3 Dokumen	100%	
						Jumlah rilis berita mengenai informasi pembangunan daerah	1.100 rilis	na	1.000 rilis	1.150 rilis	115%	3.300 rilis	3.300 rilis	100%	
						Jumlah Media Komunikasi Publik milik pemerintah daerah yang dikelola maupun pemanfaatan media berbayar sesuai kriteria/juknis						4 Media	4 Media		
2	16	02	2.01	0006	Pelayanan Informasi Publik	Jumlah Dokumen Hasil Pelayanan Informasi Publik	1 Dokumen	na	1 Dokumen	1 Dokumen	100%	3 Dokumen	3 Dokumen	100%	
						Jumlah konten informasi publik	875 konten	na	850 konten	1.044 konten	123%	2.625 konten	2.625 konten	100%	

Kode	Urusan/Bidang Urusan Pemerintahan Daerah Dan Program/Kegiatan (Renstra 2025-2029)	Indikator Kinerja Program (outcomes)/ Kegiatan (output)	Target Kinerja Capaian Program (Renstra OPD) Tahun 2024	Realisasi Target Kinerja Hasil Program dan Kegiatan Tahun 2023	Target dan Realisasi Kinerja Program dan Kegiatan Tahun Lalu 2024 (n-2)			Target program dan kegiatan Renja Tahun 2025	Perkiraan Realisasi Capaian Target Renstra Tahun 2025		
					Target Renja OPD tahun 2024	Realisasi Renja OPD Tahun 2024	Tingkat Realisasi (%)		Realisasi Capaian Tahun 2025	Tingkat Capaian Realisasi (%)	
1	2	3	4	5	6	7	8 = 7/6	9	10 =9	11	
		Jumlah PPID pembantu yang sudah dilakukan monev keterbukaan informasi publik	10 OPD	na	0 OPD	0 OPD	0	15 OPD	15 OPD	100%	
		Jumlah Permohonan Informasi Publik yang diselesaikan sesuai peraturan perundangan						1 permohonan	1 permohonan	100%	
2	16	02	2.01	0007	Layanan Hubungan Media	Jumlah Layanan Hubungan Media	Na	5 layanan	5 layanan	100%	
					Jumlah Pertemuan Jumpa Pers	Na	8 kali	8 kali	6 kali	75%	
					Jumlah penerbitan Majalah Serambi Mekkah	Na	4 edisi	1 edisi	1 edisi	100%	
2	16	02	2.01	0014	Relasi Media	jumlah aktivitas relasi media kepada media yang memenuhi kriteria sebagai berikut : terverifikasi dewan pers, terdaftar didinas Komunikasi dan Informatika, aktif dalam keg relasi media	8 Laporan	na	15 Layanan	15 Layanan	100%
2	16	02	2.01	0012	Penyelenggaraan Hubungan Masyarakat , Media, dan Kemitraan Komunitas	Jumlah dokumen kemitraan dengan masyarakat,media, dan komunitas dalam mendiseminasikan informasi program atau kebijakan	1 dokumen	Na	1 dokumen	1 dokumen	100%
					Jumlah Web KIM	2 website	Na	2 website	2 website	100%	

Kode	Urusan/Bidang Urusan Pemerintahan Daerah Dan Program/Kegiatan (Renstra 2025-2029)	Indikator Kinerja Program (outcomes)/ Kegiatan (output)	Target Kinerja Capaian Program (Renstra OPD) Tahun 2024	Realisasi Target Kinerja Hasil Program dan Kegiatan Tahun 2023	Target dan Realisasi Kinerja Program dan Kegiatan Tahun Lalu 2024 (n-2)			Target program dan kegiatan Renja Tahun 2025	Perkiraan Realisasi Capaian Target Renstra Tahun 2025					
					Target Renja OPD tahun 2024	Realisasi Renja OPD Tahun 2024	Tingkat Realisasi (%)		Realisasi Capaian Tahun 2025	Tingkat Capaian Realisasi (%)				
1	2	3	4	5	6	7	8 = 7/6	9	10 =9	11				
		Jumlah pelatihan bakhumas yang diadakan	1 pelatihan	na	1 pelatihan	1 pelatihan	100%			100%				
2	16	02	2.01	001 5	Kemitraan Komunikasi dengan Komunitas Informasi Masyarakat	jumlah komunitas informasi yang aktif mendiseminasikan informasi dan terdaftar di disKomunikasi dan Informatika	na	3 kelompok	3 kelompok	3 kelompok	100%	na	na	0%
2	16	03			PROGRAM PENGELOLAAN APLIKASI INFORMATIKA	Indeks domain tata kelola SPBE	3,80 Indeks	3,80 Indeks	3,60 Indeks	2,90 Indeks	81%	3,70 Indeks	3,70 Indeks	100%
2	16	03	2.02		Pengelolaan E-government di Lingkup Pemerintah Daerah Kabupaten/Kota	Jumlah Aplikasi dan Proses Bisnis Pemerintahan Berbasis Elektronik yang Dikembangkan	10 Aplikasi	10 Aplikasi	2 Aplikasi	2 Aplikasi	100%	10 Aplikasi	10 Aplikasi	100%
						Indeks Aspek Layanan Administrasi berbasis Elektronik	4,10	4,10	3,70	3,70	100%	4,10	4,10	100%
						Indeks Aspek Layanan Publik berbasis Elektronik	4,20	4,20	3,7	4,00	108%	4,20	4,20	108%
						Tingkat Kematangan Layanan Sistem Pemerintahan berbasis Elektronik						4 Level	4 Level	100%
						Jumlah Aplikasi dan Proses Bisnis Pemerintahan Berbasis Elektronik yang Dikembangkan						4 Aplikasi	4 Aplikasi	100%

Kode	Usuran/Bidang Usuran Pemerintahan Daerah Dan Program/Kegiatan (Renstra 2025-2029)	Indikator Kinerja Program (outcomes)/ Kegiatan (output)	Target Kinerja Capaian Program (Renstra OPD) Tahun 2024	Realisasi Target Kinerja Hasil Program dan Kegiatan Tahun 2023	Target dan Realisasi Kinerja Program dan Kegiatan Tahun Lalu 2024 (n-2)			Target program dan kegiatan Renja Tahun 2025	Perkiraan Realisasi Capaian Target Renstra Tahun 2025	
					Target Renja OPD tahun 2024	Realisasi Renja OPD Tahun 2024	Tingkat Realisasi (%)		Realisasi Capaian Tahun 2025	Tingkat Capaian Realisasi (%)
1	2	3	4	5	6	7	8 = 7/6	9	10 = 9	11
2 16 03 2.02 003 0	Penyelenggaraan akses internet untuk perangkat daerah dalam rangka penyelenggaraan SPBE	jumlah perangkat daerah yang memanfaatkan akses internet yang disediakan oleh dinas	23 OPD	23 OPD	3 Dokumen	3 Dokumen	100%	23 Perangkat Daerah	23 Perangkat Daerah	100%
2 20	URUSAN PEMERINTAHAN BIDANG STATISTIK									
2 20 02	PROGRAM PENYELENGGARAAN STATISTIK SEKTORAL	Persentase Data Statistik Sektoral yang berkualitas	100%	100%	35%	71%	203%	71%	71%	100%
2 20 02 2.01	Penyelenggaraan Statistik Sektoral di Lingkup Daerah Kabupaten/Kota	Jumlah dokumentasi statistik sektoral yang diadakan	9 Dokumen	9 Dokumen	3 Dokumen	3 Dokumen	100%	3 Dokumen	3 Dokumen	100%
		Persentase Metadata Statistik Sektoral yang berkualitas	100%	100%	35%	35%	100%			
		Persentase ketersediaan Data Statistik Sektoral						90%	90%	100%
2 20 02 2.01 000 1	Koordinasi dan Sinkronisasi Pengumpulan, Pengolahan, Analisis dan Diseminasi Data Statistik Sektoral	Jumlah Dokumen Koordinasi dan Sinkronisasi Pengumpulan, Pengolahan, Analisis dan Diseminasi Data Statistik Sektoral	3 Dokumen	3 Dokumen	1 Dokumen	1 Dokumen	100%	3 Dokumen	3 Dokumen	100%
		Jumlah jenis dokumentasi statistik sektoral yang diadakan	9 dokumen	9 dokumen	3 dokumen	3 dokumen	100%	9 dokumen	9 dokumen	100%

Kode					Urusan/Bidang Urusan Pemerintahan Daerah Dan Program/Kegiatan (Renstra 2025-2029)	Indikator Kinerja Program (outcomes)/ Kegiatan (output)	Target Kinerja Capaian Program (Renstra OPD) Tahun 2024	Realisasi Target Kinerja Hasil Program dan Kegiatan Tahun 2023	Target dan Realisasi Kinerja Program dan Kegiatan Tahun Lalu 2024 (n-2)			Target program dan kegiatan Renja Tahun 2025	Perkiraan Realisasi Capaian Target Renstra Tahun 2025	
									Target Renja OPD tahun 2024	Realisasi Renja OPD Tahun 2024	Tingkat Realisasi (%)		Realisasi Capaian Tahun 2025	Tingkat Capaian Realisasi (%)
1					2	3	4	5	6	7	8 = 7/6	9	10 =9	11
2	20	02	2.01	000 8	Peningkatan Peran Statistik Sektoral terhadap Ssistem Statistik Sektoral	Persentase Perangkat Daerah yang menggunakan data statistik untuk perencanaan, monitoring dan evaluasi pembangunan dan atau penyusunan kebijakan						100%	100%	
2	21				URUSAN PEMERINTAHAN BIDANG PERSANDIAN									
2	21	02			PROGRAM PENYELENGGARAAN PERSANDIAN UNTUK PENGAMANAN INFORMASI	indeks KAMI	585 indeks	585 indeks	375 indeks	222 indeks	59%	385 indeks	385 indeks	100%
2	21	02	2.01		Penyelenggaraan Persandian untuk Pengamanan Informasi Pemerintah Daerah Kabupaten/Kota	jumlah pelatihan persandian yang dilaksanakan	3 pelatihan	3 pelatihan	1 pelatihan	1 pelatihan	100%	1 pelatihan	1 pelatihan	100%
						Nilai Aspek Tata Kelola Keamanan Informasi	63 point	63 point	52 point	33 point	63%			
						Tingkat Kesiapan Keamanan Informasi						III Level	III Level	100%
2	21	02	2.01	000 3	Pelaksanaan Keamanan Informasi Pemerintahan Daerah Kabupaten/Kota Berbasis Elektronik dan Non Elektronik	Jumlah Laporan Pelaksanaan Keamanan Informasi Pemerintahan Daerah Kabupaten/Kota Berbasis Elektronik dan Non Elektronik	3 Laporan	3 Laporan	1 Laporan	1 Laporan	100%	1 Laporan	1 Laporan	100%
						Jumlah pelatihan persandian yang dilaksanakan	3 pelatihan	3 pelatihan	1 pelatihan	1 pelatihan	100%			

Berdasarkan Tabel 2.1 Rekapitulasi Hasil Evaluasi Pelaksanaan Renja Perangkat Daerah dan Pencapaian Renstra Perangkat Daerah s/d Tahun 2025 Kota Padang Panjang diatas dapat dijelaskan bahwa Dinas Komunikasi Informatika melaksanakan 5 Program Kegiatan sebagai berikut:

1. Program Penunjang Urusan Pemerintahan Daerah Kabupaten/Kota dengan indikator kinerja Persentase Pemenuhan Urusan Penunjang yang dipenuhi target 100 % capaian kinerja tahun 2024 sebesar 100%, program ini terdiri dari 4 kegiatan dan 11 sub kegiatan dengan persentase capaian kerjanya 100%.
2. Program Pengelolaan Informasi dan Komunikasi Publik dengan indikator kinerja Persentase masyarakat yang menjadi sasaran penyebaran informasi publik dengan target sebesar 100% capaian kinerja tahun 2024 sebesar 100% . Program ini terdiri dari 1 (satu) kegiatan dan 4 sub kegiatan dengan persentase capaian kerjanya 100%.
3. Program Aplikasi Informatika dengan indikator kinerja berupa indeks domain tata kelola SPBE sebesar 3.60 dan terealisasi sebesar 2.90 . Program ini terdiri dari 1 (satu) kegiatan dan 2 sub kegiatan dengan persentase capaian kinerja tahun 2024 sebesar 80.56%.
4. Program Penyelenggaraan Statistik Sektorial dengan indikator Persentase data statistik sektoral yang berkualitas sebesar 35 % dan terealisasi sebesar 71 % capaian kinerja tahun 2024 sebesar 202 %. Program ini terdiri dari 1 (satu) kegiatan dan 1 sub kegiatan.
5. Program Penyelenggaraan Persandian Untuk Pengamanan Informasi dengan indikator kinerja Indeks KAMI dengan nilai 375 dan terealisasi sebesar 222. capaian kinerja tahun 2024 sebesar 59.2%. Program ini terdiri dari 1 (satu) kegiatan dan 1 sub kegiatan.

Secara umum dari 5 (lima) program yang dilaksanakan 3 (tiga) diantaranya mencapai target dan 2 (dua) lainnya terealisasi masih dibawah target.

Kode					Urusan/Bidang Urusan Pemerintahan Daerah Dan Program/Kegiatan (Renstra 2018-2023)	Target dan Realisasi Kinerja Program dan Kegiatan Tahun Lalu 2024			Target Anggaran program dan kegiatan (Renja Perangkat Daerah Tahun 2025 (Rp))	Perkiraan Realisasi Capaian Anggaran Renstra Perangkat Daerah s/d tahun berjalan (2025)	
						Anggaran Renja Perangkat Daerah tahun 2024 (Rp)	Realisasi Anggaran Perangkat Daerah tahun 2024 (Rp)	Tingkat Realisasi (%)		Target Renja Perangkat Daerah tahun 2025	Realisasi Renja Perangkat Daerah tahun 2025)
1					2	3	4	5 = 4/3	6	7	8
2	16	01	2.07	0011	Pengadaan Sarana dan Prasarana Pendukung Gedung Kantor atau Bangunan Lainnya	107,365,000	107,132,000	99.78%	12,300,000	12,300,000	12,300,000
2	16	01	2.08		Penyediaan Jasa Penunjang Urusan Pemerintahan Daerah	307,325,000	299,557,987	97.47%	1,393,254,000	1,393,254,000	1,393,254,000
2	16	01	2.08	0002	Penyediaan Jasa Komunikasi, Sumber Daya Air dan Listrik	107,365,000	99,597,987	92.77%	107,030,000	107,030,000	107,030,000
2	16	01	2.08	0004	Penyediaan Jasa Pelayanan Umum Kantor	199,960,000	199,960,000	100.00%	1,286,224,000	1,286,224,000	1,286,224,000
2	16	01	2.09		Pemeliharaan Barang Milik Daerah Penunjang Urusan Pemerintahan Daerah	218,942,000	206,684,000	94.40%	143,958,000	143,958,000	143,958,000
2	16	01	2.09	0001	Penyediaan Jasa Pemeliharaan, Biaya Pemeliharaan, dan Pajak Kendaraan Perorangan Dinas atau Kendaraan Dinas Jabatan	174,774,000	166,056,000	95.01%	91,280,000	91,280,000	91,280,000
2	16	01	2.09	0009	Pemeliharaan/Rehabilitasi Gedung Kantor dan Bangunan Lainnya	26,908,000	26,658,000	99.07%	26,908,000	26,908,000	26,908,000
2	16	01	2.09	0011	Pemeliharaan/Rehabilitasi Sarana dan Prasarana Pendukung Gedung Kantor atau Bangunan Lainnya	17,260,000	13,970,000	80.94%	25,770,000	25,770,000	25,770,000
2	16	02			PROGRAM PENGELOLAAN INFORMASI DAN KOMUNIKASI PUBLIK	2,421,203,200	2,598,310,598	107.31%	1,164,040,150	1,164,040,150	1,164,040,150
2	16	02	2.01		Pengelolaan Informasi dan Komunikasi Publik Pemerintah Daerah Kabupaten/Kota	2,421,203,200	2,598,310,598	107.31%	1,164,040,150	1,164,040,150	1,164,040,150
2	16	02	2.01	0005	Pengelolaan Media Komunikasi Publik	306,107,000	354,800,132	115.91%	415,986,650	415,986,650	415,986,650
2	16	02	2.01	0006	Pelayanan Informasi Publik	165,329,000	254,945,877	154.21%	13,246,500	13,246,500	13,246,500
2	16	02	2.01	0007	Layanan Hubungan Media	1,506,017,200	1,878,543,839	124.74%	-	-	-
					Relasi Media				734,807,000	734,807,000	734,807,000
2	16	02	2.01	0012	Penyelenggaraan Hubungan Masyarakat, Media dan Kemitraan Komunitas	11,250,000	3,543,750	31.50%	-	-	-
					Kemitraan Komunikasi dengan Komunitas Informasi Masyarakat				14,199,450	14,199,450	14,199,450

Kode					Urusan/Bidang Urusan Pemerintahan Daerah Dan Program/Kegiatan (Renstra 2018-2023)	Target dan Realisasi Kinerja Program dan Kegiatan Tahun Lalu 2024			Target Anggaran program dan kegiatan (Renja Perangkat Daerah Tahun 2025 (Rp)	Perkiraan Realisasi Capaian Anggaran Renstra Perangkat Daerah s/d tahun berjalan (2025)	
						Anggaran Renja Perangkat Daerah tahun 2024 (Rp)	Realisasi Anggaran Perangkat Daerah tahun 2024 (Rp)	Tingkat Realisasi (%)		Target Renja Perangkat Daerah tahun 2025	Realisasi Renja Perangkat Daerah tahun 2025)
1					2	3	4	5 = 4/3	6	7	8
2	16	02	2.01	0020	Penyediaan Oengadaan Sarana dan Prsarana Pendukung Informasi dan Komunikasi Publik	432,500,000	106,477,000	24.62%			
2	16	03			PROGRAM PENGELOLAAN APLIKASI INFORMATIKA	1,857,736,000	1,845,499,041	99.34%	1,771,437,000	1,771,437,000	1,771,437,000
2	16	03	2.02		Pengelolaan E-government di Lingkup Pemerintah Daerah Kabupaten/Kota	1,857,736,000	1,845,499,041	99.34%	1,771,437,000	1,771,437,000	1,771,437,000
					Penatalaksanaan dan Pengawasan E-government dalam Penyelenggaraan Pemerintahan Daerah Kabupaten/Kota	118,866,000	110,129,041	92.65%			
					Penyelenggaraan Sistim Penghubung Layanan Pemerintah Daerah				248,263,000	248,263,000	248,263,000
					Pengembangan dan Pengelolaan Sumber Daya Teknologi Informasi dan Komunikasi Pemerintah Daerah	1,738,870,000	1,735,370,000	99.80%			
					Penyelenggaraan Akses Internet untuk Perangkat Daerah dalam rangka Penyelenggaraan SPBE				1,523,174,000	1,523,174,000	1,523,174,000
2	20				URUSAN PEMERINTAHAN BIDANG STATISTIK						
2	20	02			PROGRAM PENYELENGGARAAN STATISTIK SEKTORAL	7,068,000	6,088,750	86.15%	19,480,000	19,480,000	19,480,000
2	20	02	2.01		Penyelenggaraan Statistik Sektoral di Lingkup Daerah Kabupaten/Kota	7,068,000	6,088,750	86.15%	19,480,000	19,480,000	19,480,000
2	20	02	2.01	0001	Koordinasi dan Sinkronisasi Pengumpulan, Pengolahan, Analisis dan Diseminasi Data Statistik Sektoral	7,068,000	6,088,750	86.15%	19,480,000	19,480,000	19,480,000
2	21				URUSAN PEMERINTAHAN BIDANG PERSANDIAN						
2	21	02			PROGRAM PENYELENGGARAAN PERSANDIAN UNTUK PENGAMANAN INFORMASI	10,960,000	9,825,250	89.65%	60,406,000	60,406,000	60,406,000
2	21	02	2.01		Penyelenggaraan Persandian untuk	10,960,000	9,825,250	89.65%	60,406,000	60,406,000	60,406,000

Kode	Urusan/Bidang Urusan Pemerintahan Daerah Dan Program/Kegiatan (Renstra 2018-2023)	Target dan Realisasi Kinerja Program dan Kegiatan Tahun Lalu 2024			Target Anggaran program dan kegiatan (Renja Perangkat Daerah Tahun 2025 (Rp))	Perkiraan Realisasi Capaian Anggaran Renstra Perangkat Daerah s/d tahun berjalan (2025)					
		Anggaran Renja Perangkat Daerah tahun 2024 (Rp)	Realisasi Anggaran Perangkat Daerah tahun 2024 (Rp)	Tingkat Realisasi (%)		Target Renja Perangkat Daerah tahun 2025	Realisasi Renja Perangkat Daerah tahun 2025)				
1	2	3	4	5 = 4/3	6	7	8				
	Pengamanan Informasi Pemerintah Daerah Kabupaten/Kota										
2	21	02	2.01	00003	Pelaksanaan Keamanan Informasi Pemerintahan Daerah Kabupaten/Kota Berbasis Elektronik dan Non Elektronik	10,960,000	9,825,250	89.65%	60,406,000	60,406,000	60,406,000

Berdasarkan hasil evaluasi Renstra Komunikasi dan Informatika Kota Padang Panjang Tahun 2024-2026, capaian kinerja tahun anggaran 2024 dapat terlaksana dengan baik dengan 5 (Lima) program, 10 (Sepuluh) kegiatan, dan 21 (Dua Puluh Satu) subkegiatan. Secara umum realisasi keuangan secara keseluruhan mencapai 95% dengan realisasi keuangan per masing-masing program mencapai 90% kecuali untuk 1 sub kegiatan yakni Penyediaan Pengadaan Sarana dan Prasarana Pendukung Informasi dan Komunikasi Publik yang mencapai 25% dikarenakan tidak terlaksananya pengadaan mobil informasi. Untuk realisasi keuangan sub kegiatan hampir mencapai 100%.

2.2. Analisis Kinerja Pelayanan Dinas Komunikasi dan Informatika

Penyelenggaraan pelayanan Dinas Komunikasi dan Informatika adalah melaksanakan fungsi dalam melaksanakan 3 (tiga) urusan wajib pemerintahan terkait Komunikasi dan Informatika, Statistik serta Persandian berdasarkan Peraturan Walikota Padang Panjang Nomor 37 Tahun 2024 tentang Kedudukan, Susunan Organisasi, Tugas dan Fungsi, Serta Sistem Kerja Dinas Komunikasi dan Informatika Kota Padang Panjang.

Dalam melakukan analisis terhadap kinerja pelayanan Dinas Komunikasi dan Informatika Kota Padang Panjang, mengacu pada indikator-indikator yang tercantum pada Renstra Komunikasi dan Informatika Kota Padang Panjang Tahun 2025-2029. Analisis ini salah satunya dilakukan terhadap target dan realisasi indikator Tujuan dan Sasaran, target evaluasi capaian kinerja sasaran

“meningkatkan kinerja penyelenggaraan pemerintah” dengan indikator kinerja sasaran yakni, “ Indeks domain layanan SPBE dan Indeks domain pembangunan Statistik untuk tahun 2024 dengan target sebesar 3,61 Indeks dan 3,00 Indeks. Disamping itu juga dilakukan pengukuran terhadap capaian indikator Indikator Kinerja sebagaimana disajikan pada tabel berikut:

Tabel 2.3
Pencapaian Kinerja Pelayanan Dinas Komunikasi dan Informatika

No	Indikator	SPM	IKK	Target Renstra Perangkat Daerah			Realisasi capaian (tahun)		Proyeksi (Tahun)		Catatan Analisis
				2024	2025	2026	2023	2024	2025	2026	
1	2	3	4	6	7	8	9	10	11	12	13
T1	Indeks SPBE			3	3,10	-	2.93	3.16	3,16	3.20	Penilaian indeks SPBE untuk Kota Padang Panjang terakhir dilaksanakan pada tahun 2024, selanjutnya baru pada tahun 2026 pengukuran penyelenggaraan pemerintahan berbasis digital menggunakan indikator baru yakni indeks Pemerintahan Digital (Pemdi)
S1	Indeks domain layanan SPBE			2,60	2,80	3,00		3.82	3.82	3.85	
IP	Indeks domain tata kelola SPBE			3,60	3,70	3,80		2.9	2.90	3.80	
IP	Nilai indeks KAMI			375	385	585		474	385	585	
S2	Indeks domain pembangunan statistik			2,80	3,00	3,20		1.94	1.94	3,20	
IP	Persentase data statistik sektoral yang berkualitas			35%	70%	70%		35%	70%	70%	
IKK 1	Persentase Organisasi Perangkat Daerah (OPD) yang terhubung dengan akses internet yang disediakan oleh Dinas Komunikasi dan Informatika		√	100%	100%	100%		100%	100%	100%	IKK Urusan Komunikasi dan Informatika
IKK 2	Persentase Layanan Publik yang diselenggarakan secara online dan terintegrasi		√	100%	100%	100%		78.6	80	81	IKK Urusan Komunikasi dan Informatika
IKK 3	Persentase masyarakat yang menjadi sasaran penyebaran informasi publik, mengetahui peta kebijakan dan program prioritas pemerintah dan pemerintah daerah kabupaten/kota		√	44%	44.5%	45%		99.80%	100%	100%	IKK Urusan Komunikasi dan Informatika

No	Indikator	SPM	IKK	Target Renstra Perangkat Daerah			Realisasi capaian (tahun)		Proyeksi (Tahun)		Catatan Analisis
				2024	2025	2026	2023	2024	2025	2026	
1	2	3	4	6	7	8	9	10	11	12	13
IKK 4	Persentase perangkat daerah yang menggunakan data statistik dalam Menyusun perencanaan pembangunan daerah		√	100%	100%	100%	100%	100%	100%	100%	IKK Urusan Statistik
IKK 5	Persentase perangkat daerah yang menggunakan data statistik dalam Menyusun evaluasi pembangunan daerah		√	100%	100%	100%	100%	100%	100%	100%	IKK Urusan Statistik
IKK 6	Tingkat Keamanan Informasi Pemerintah		√	71	78	91	34	78	82	91	IKK Urusan Persandian

Adapun hasil analisis dari pencapaian target Tujuan dan Sasaran Komunikasi dan Informatika tahun 2024 tersebut di atas adalah sebagai berikut:

1. Tujuan “Meningkatkan kinerja penyelenggaraan pemerintah daerah” memiliki indikator kinerja yaitu
 - a. Indikator Indeks SPBE pada tahun 2024 ditargetkan sebesar 3,00 dan terealisasi 3,16 atau dengan capaian kinerja sebesar 105.4%. Secara capaian perolehan nilai SPBE sudah cukup baik, kedepan dibutuhkan perbaikan terkait dengan domain tata kelola terutama dengan ketersediaan perencanaan SPBE yang memadai.
2. Sasaran Dinas Komunikasi dan Informatika Kota Kota Padang Panjang adalah sebagai berikut :
 - a. Meningkatkan Implementasi Transformasi Digital dan Pengembangan Ekosistem kota cerdas dengan Indikator “ Indeks domain layanan SPBE”. Pada tahun 2024 di targetkan sebesar 3,40 terealisasi sebesar 3,82 atau persentase capaian 112%.
 - b. Meningkatnya Penyelenggaraan Satu Data dalam Penyelenggaraan Pemerintahan (Kualitas, Pengelolaan dan Pemanfaatan) dengan indikator Indeks Domain Pembangunan Statistik. Pada tahun 2024 ditargetkan sebesar 2,80 realisasi dari indikator ini adalah sebesar 1,94, capaian 69,28% dari target Renstra. Perbaikan untuk kinerja ini akan dilaksanakan dengan menyediakan regulasi, dan probis terkait penyelenggaraan data statistik sektoral yang ada.
3. Capaian Indikator Kinerja Kunci (IKK) sebagaimana diatur dalam Peraturan Menteri Dalam Negeri Nomor 18 Tahun 2020 tentang Laporan dan Evaluasi Penyelenggaraan Pemerintahan Daerah (LPPD), terkait dengan Urusan Kominfo, Statistik dan Persandian dapat dijelaskan sebagai berikut:
 - a. Urusan Komunikasi dan Informatika :
 - Persentase Organisasi Perangkat Daerah (OPD) yang terhubung dengan akses internet yang disediakan oleh Dinas Komunikasi dan Informatika, sampai dengan tahun 2024 dapat terealisasi sesuai dengan target yakni sebanyak 23 OPD.

- Persentase Layanan Publik yang diselenggarakan secara online dan terintegrasi, dari target 100% pada tahun 2024 baru teralisasi sebesar 78,6%. Dari 14 layanan publik yang tersedia baru 11 layanan yang terintegrasi. Hal ini disebabkan karena tidak semua layanan publik dapat diintegrasikan terutama jika menggunakan data kependudukan.
- Persentase masyarakat yang menjadi sasaran penyebaran informasi publik, mengetahui peta kebijakan dan program prioritas pemerintah dan pemerintah daerah kabupaten/kota, terealisasi sebesar 99,80% dari target renstra 2024 sebesar 100%. Perhitungan ini didasarkan pada jumlah akses informasi melalui media sosial (Instagram) yang cukup fluktuatif, sementara data pembandingan lain belum didapatkan.

b. Urusan Statistik :

- Persentase perangkat daerah yang menggunakan data statistik dalam menyusun perencanaan pembangunan daerah, pada tahun 2024 terealisasi sebesar 100%
- Persentase perangkat daerah yang menggunakan data statistik dalam menyusun evaluasi pembangunan daerah terealisasi sebesar 100%. Capaian IKK Urusan Statistik ini dimungkinkan dengan sudah tersedianya portal data.padangpanjang.go.id.
- Urusan Persandian
- Tingkat Keamanan Informasi Pemerintah, realisasi tahun 2024 untuk indikator ini sebesar 78 dari target nilai 71 atau dengan capaian 110%. Hal ini dimungkinkan dengan adanya perbaikan tata Kelola terutama berupa regulasi terkait dengan pengamanan informasi.

2.3. Isu-Isu Penting Penyelenggaraan Tugas Dan Fungsi Dinas Komunikasi dan Informatika

Dalam pelaksanaan tugas dan fungsinya sebagai OPD yang melaksanakan sebagian kewenangan Pemerintah Daerah dalam pelaksanaan urusan wajib pemerintahan di bidang Komunikasi dan Informatika, Statistik serta Persandian dapat disadari bahwa Dinas Komunikasi dan Informatika belum melaksanakan tugas dan fungsinya secara optimal. Belum terlaksananya tugas dan fungsi Dinas Komunikasi dan Informatika secara optimal dikarenakan adanya beberapa permasalahan dan hambatan, antara lain :

Tabel 2.4
Pemetaan Permasalahan

No	Masalah Pokok	Rumusan Masalah	Akar Masalah
1	Belum optimalnya Penyelenggaraan pemerintahan berbasis digital	Belum optimalnya Tata Kelola Pemerintahan Digital	<ul style="list-style-type: none"> - Tidak tersedianya dokumen perencanaan strategis SPBE (Arsitektur dan Peta Rencana). - Masih terbatasnya skalabilitas koordinasi internal
		Belum optimalnya pengelolaan layanan publik prioritas dan administrasi pemerintah berbasis digital	<ul style="list-style-type: none"> - Masih adanya sistem informasi layanan publik dan administrasi pemerintah yang belum terintegrasi
		Penyediaan, pemanfaatan dan	<ul style="list-style-type: none"> - Terbatasnya ketersediaan

No	Masalah Pokok	Rumusan Masalah	Akar Masalah
		pemeliharaan infrastruktur TI belum memadai	<p>infrastruktur dan pengelola Teknologi Informasi</p> <ul style="list-style-type: none"> - Terjadinya gangguan keamanan informasi (<i>cyber attack</i>)
		Masih rendahnya kompetensi Sumber Daya Manusia Digital	<ul style="list-style-type: none"> - Terbatasnya upaya peningkatan kapasitas dalam bentuk pelatihan, sosialisasi, dan workshop digitalisasi
2	Belum Optimalnya Keterbukaan Informasi Publik pemerintah daerah	Belum optimalnya kualitas dan kuantitas informasi publik	<ul style="list-style-type: none"> - Terbatasnya konten informasi yang berkualitas, inklusif dan partisipatif - Belum optimalnya pengelolaan media komunikasi publik pemerintah daerah melalui medsos, website, dan media luar ruang. - Perlunya penguatan kerjasama dengan media dalam rangka publikasi informasi pembangunan
		Belum optimalnya pelayanan permohonan informasi	<ul style="list-style-type: none"> - Terbatasnya ketersediaan Daftar Informasi Publik - Belum optimalnya

No	Masalah Pokok	Rumusan Masalah	Akar Masalah
		publik	peran PPID pembantu (OPD) dalam mengelola informasi
		Belum optimalnya pengelolaan layanan pengaduan masyarakat	<ul style="list-style-type: none"> - Belum tersedianya regulasi/tatakelola layanan pengaduan - Masih minimnya sosialisasi dan informasi keberadaan kanal aduan - Perlunya meningkatkan koordinasi lintas OPD untuk pengelolaan pengaduan yang responsif
3	Terbatasnya ketersediaan dan pemanfaatan data statistik yang berkualitas	Belum optimalnya tata Kelola statistik sektoral	<ul style="list-style-type: none"> - Belum tersedianya kebijakan tentang penerapan Aspek Standar Data, Metadata, Interoperabilitas, dan Kode Referensi yang berlaku bagi seluruh Produsen Data - Belum optimalnya koordinasi dan kolaborasi penyelenggara

No	Masalah Pokok	Rumusan Masalah	Akar Masalah
			statistik sektoral - Terbatasnya Kompetensi SDM pengelola statistik
4.	Belum optimalnya akuntabilitas kinerja perangkat daerah	Belum optimalnya capaian kinerja OPD	- Masih rendahnya pemahaman dan komitmen organisasi terkait dengan penjenjangan kinerja. - Belum tersedianya dokumen perencanaan dan pelaporan kinerja yang berkualitas. - Terbatasnya skalabilitas monitoring dan evaluasi kinerja. - Hasil evaluasi kinerja belum sepenuhnya menjadi dasar pengambilan keputusan.

Berdasarkan tabel di atas, dapat diidentifikasi beberapa isu strategis dalam penyelenggaraan tugas dan fungsi Dinas Komunikasi dan Informatika, sebagai berikut :

Tabel 2.5
Permasalahan dan Isu Strategis

No	Permasalahan	Isu Strategis
1	Belum optimalnya Tata Kelola Pemerintahan Digital	<ul style="list-style-type: none"> - Penyusunan dokumen perencanaan strategis SPBE (Arsitektur dan Peta Rencana) sebagai pedoman pelaksanaan transformasi digital di daerah. - Penyediaan infrastruktur (firewall) dalam rangka menangani gangguan keamanan informasi (<i>cyber attack</i>). - Optimalisasi integrasi sistem informasi layanan publik dan administrasi dan pengelolaan aplikasi Padang Panjang Barcode untuk membenahi kualitas pelayanan publik yang lebih mudah, murah, efektif dan efisien. (Program Unggulan) - Peningkatan kapasitas dan kompetensi SDM di bidang TI dan Pengamanan Informasi
2	Belum optimalnya kualitas dan kuantitas informasi publik	<ul style="list-style-type: none"> - Peningkatan kapasitas dan koordinasi lintas OPD di bidang kehumasan guna menghasilkan konten informasi yang berkualitas, dan partisipatif - Optimalisasi pengelolaan kanal informasi dan komunikasi publik yang inklusif melalui medsos, website, media luar ruang dan mobil informasi keliling. - Penguatan kerjasama dengan media dalam rangka publikasi informasi pembangunan. - Optimalisasi tatakelola pelayanan informasi publik melalui PPID dan layanan pengaduan.
3	Belum optimalnya pengelolaan statistik	<ul style="list-style-type: none"> - Penyusunan kebijakan tentang penerapan Aspek Standar Data, Metadata, Interoperabilitas, dan Kode Referensi yang

No	Permasalahan	Isu Strategis
	sektoral	berlaku bagi seluruh Produsen Data. - Peningkatan Kompetensi SDM pengelola statistik
4.	Belum optimalnya akuntabilitas kinerja perangkat daerah	- Penguatan pemahaman dan komitmen organisasi terkait dengan penjenjangan dan pencapaian kinerja.

2.4. Isu-isu Penting Program Unggulan Kepala Daerah

Memperhatikan isu-isu penting program unggulan Kepala Daerah untuk ditindaklanjuti dalam perumusan program dan kegiatan prioritas tahun 2026 adalah sebagai berikut :

1. Membuat Padang Panjang Barcode untuk membenahi kualitas pelayanan publik yang lebih mudah, murah, efektif dan efisien. Padang Panjang Barcode merupakan impelentasi efektif Sistim Pemerintahan Berbasis Elektronik dengan pemanfaatan teknologi informasi sehingga terwujud penyelenggaraan pemerintahan yang efektif dan responsif dengan pelayanan publik yang mudah, praktis dan efisien, Penguatan SPBE menuju Smart City, Pembuatan aplikasi aduan masyarakat yang responsif dan efektif, embangunan Infrastruktur digital (koneksi internet yang memadai dan pusat data yang lengkap, terintegrasi), Penguatan One Stop Service Center (Mall Pelayanan Publik)

2.5. Reviu Terhadap Rancangan Awal RKPD

Renja Dinas Komunikasi dan Informatika disusun dengan mengacu pada rancangan awal RKPD. Mengingat keterbatasan kapasitas keuangan berdasarkan perhitungan proyeksi kondisi keuangan Kota Padang Panjang pada rancangan awal RKPD, maka ada beberapa program dan kegiatan pada Renja Dinas Komunikasi dan Informatika dijadikan program dan kegiatan prioritas

kedua. Untuk lebih jelasnya review terhadap rancangan awal RKPD Tahun 2026. Kota Padang Panjang dapat dijelaskan melalui Tabel 2.6.

Tabel 2.5
Review terhadap Rancangan Awal RKPD Tahun 2026
Dengan Renja Dinas Komunikasi dan Informatika Tahun 2026

Kode Rekening					Rancangan Awal RKPD 2026					Hasil Analisis Kebutuhan					SELISIH	Catatan Penting
					Program/ Kegiatan/ Subkegiatan	Lokasi Pelaksanaan Kegiatan	Indikator kinerja	Target capaian	Pagu indikatif (Rp.000)	Program/ Kegiatan/ Subkegiatan	Lokasi Pelaksanaan Kegiatan	Indikator kinerja	Target capaian	Kebutuhan Dana (Rp.000)		
1					2	3	4	5	6	7	8	9	10	11	13=11-6	12
					DINAS KOMUNIKASI DAN INFORMATIKA				6,084.899.843					6.946.234.186	-	
					URUSAN PEMERINTAHAN WAJIB YANG TIDAK BERKAITAN DENGAN PELAYANAN DASAR				6,084.899.843					6.946.234.186	-	
2	16				URUSAN PEMERINTAHAN BIDANG KOMUNIKASI DAN INFORMATIKA				6.064.899.843					6.926.234.186	-	
2	16	01			PROGRAM PENUNJANG URUSAN PEMERINTAHAN DAERAH KABUPATEN/KOTA	Kota Padang Panjang	Persentase pemenuhan urusan penunjang yang dipenuhi pada Dinas Komunikasi Dan Informatika	100 Persen	4.547.545.400	PROGRAM PENUNJANG URUSAN PEMERINTAHAN DAERAH KABUPATEN/KOTA	Kota Padang Panjang	Persentase pemenuhan urusan penunjang yang dipenuhi pada Dinas Komunikasi Dan Informatika	100 Persen	4.547.545.400	-	
2	16	01	2.02		Administrasi Keuangan Perangkat Daerah	Kota Padang Panjang	Persentase pemenuhan layanan administrasi keuangan perangkat daerah	100 persen	3,425.080.000	Administrasi Keuangan Perangkat Daerah	Kota Padang Panjang	Persentase pemenuhan layanan administrasi keuangan perangkat daerah	100 persen	3,425.080.000	-	

Kode Rekening					Rancangan Awal RKPD 2026					Hasil Analisis Kebutuhan					SELISIH	Catatan Penting
					Program/ Kegiatan/ Subkegiatan	Lokasi Pelaksanaan Kegiatan	Indikator kinerja	Target capaian	Pagu indikatif (Rp.000)	Program/ Kegiatan/ Subkegiatan	Lokasi Pelaksanaan Kegiatan	Indikator kinerja	Target capaian	Kebutuhan Dana (Rp.000)		
1					2	3	4	5	6	7	8	9	10	11	13=11-6	12
2	16	01	2.02	00 01	Penyediaan Gaji dan Tunjangan ASN	Kota Padang Panjang	Jumlah Orang yang Menerima Gaji dan Tunjangan ASN	350 Orang/bulan	3,614,842,727	Penyediaan Gaji dan Tunjangan ASN	Kota Padang Panjang	Jumlah Orang yang Menerima Gaji dan Tunjangan ASN	350 Orang/bulan	3,614,842,727	-	
2	16	01	2.02	00 01	Pelaksanaan Penatausahaan dan Pengujian/Verifikasi Keuangan SKPD	Kota Padang Panjang	Jumlah dokumen Penatausahaan dan Pengujian/Verifikasi Keuangan SKPD	12 dokumen	31.080.000	Pelaksanaan Penatausahaan dan Pengujian/Verifikasi Keuangan SKPD	Kota Padang Panjang	Jumlah dokumen Penatausahaan dan Pengujian/Verifikasi Keuangan SKPD	12 dokumen	31.080.000		
2	16	01	2.06		Administrasi Umum Perangkat Daerah	Kota Padang Panjang	Persentase Pemenuhan Layanan Administrasi Umum Perangkat Daerah	100 Persen	97.500.000	Administrasi Umum Perangkat Daerah	Kota Padang Panjang	Persentase Pemenuhan Layanan Administrasi Umum Perangkat Daerah	100 Persen	97.500.000	-	
2	16	01	2.06	00 01	Penyediaan Komponen Instalasi Listrik/Penerangan Bangunan Kantor	Kota Padang Panjang	Jumlah Paket Komponen Instalasi Listrik/Penerangan Bangunan Kantor yang Disediakan	4 Paket	2.500.000	Penyediaan Komponen Instalasi Listrik/Penerangan Bangunan Kantor	Kota Padang Panjang	Jumlah Paket Komponen Instalasi Listrik/Penerangan Bangunan Kantor yang Disediakan	4 Paket	2.500.000	-	
2	16	01	2.06	00 04	Penyediaan Bahan Logistik Kantor	Kota Padang Panjang	Jumlah Paket Bahan Logistik Kantor yang Disediakan	4 Paket	10,000,000	Penyediaan Bahan Logistik Kantor	Kota Padang Panjang	Jumlah Paket Bahan Logistik Kantor yang Disediakan	4 Paket	10,000,000	-	

Kode Rekening					Rancangan Awal RKPD 2026					Hasil Analisis Kebutuhan					SELISIH	Catatan Penting
					Program/ Kegiatan/ Subkegiatan	Lokasi Pelaksanaan Kegiatan	Indikator kinerja	Target capaian	Pagu indikatif (Rp.000)	Program/ Kegiatan/ Subkegiatan	Lokasi Pelaksanaan Kegiatan	Indikator kinerja	Target capaian	Kebutuhan Dana (Rp.000)		
1					2	3	4	5	6	7	8	9	10	11	13=11-6	12
2	16	01	2.06	00 05	Penyediaan Barang Cetak dan Penggandaan	Kota Padang Panjang	Jumlah Paket Barang Cetak dan Penggandaan yang Disediakan	12 Paket	5,000,000	Penyediaan Barang Cetak dan Penggandaan	Kota Padang Panjang	Jumlah Paket Barang Cetak dan Penggandaan yang Disediakan	12 Paket	5,000,000	-	
2	16	01	2.06	00 09	Penyelenggaraan Rapat Koordinasi dan Konsultasi SKPD	Kota Padang Panjang	Jumlah Laporan Penyelenggara n Rapat Koordinasi dan Konsultasi SKPD	24 Laporan	80.000.000	Penyelenggaraan Rapat Koordinasi dan Konsultasi SKPD	Kota Padang Panjang	Jumlah Laporan Penyelenggara n Rapat Koordinasi dan Konsultasi SKPD	24 Laporan	80.000.000	-	
2	16	01	2.07		Pengadaan Barang Milik Daerah Penunjang Urusan Pemerintah Daerah	Kota Padang Panjang	Persentase Pemenuhan Barang Milik Daerah Sesuai Dengan Perencanaan	100 Persen	7,000,000	Pengadaan Barang Milik Daerah Penunjang Urusan Pemerintah Daerah	Kota Padang Panjang	Persentase Pemenuhan Barang Milik Daerah Sesuai Dengan Perencanaan	100 Persen	7,000,000	-	
2	16	01	2.07	00 11	Pengadaan Peralatan dan Mesin Lainnya	Jumlah Unit Peralatan dan Mesin Lainnya yang Disediakan	Jumlah Unit Sarana dan Prasarana Pendukung Gedung Kantor atau Bangunan Lainnya yang Disediakan	1 Unit	7,000,000	Pengadaan Peralatan dan Mesin Lainnya	Jumlah Unit Peralatan dan Mesin Lainnya yang Disediakan	Jumlah Unit Sarana dan Prasarana Pendukung Gedung Kantor atau Bangunan Lainnya yang Disediakan	1 Unit	917.965.400	-	

Kode Rekening					Rancangan Awal RKPD 2026					Hasil Analisis Kebutuhan					SELISIH	Catatan Penting
					Program/ Kegiatan/ Subkegiatan	Lokasi Pelaksanaan Kegiatan	Indikator kinerja	Target capaian	Pagu indikatif (Rp.000)	Program/ Kegiatan/ Subkegiatan	Lokasi Pelaksanaan Kegiatan	Indikator kinerja	Target capaian	Kebutuhan Dana (Rp.000)		
1					2	3	4	5	6	7	8	9	10	11	13=11-6	12
2	16	01	2.08		Penyediaan Jasa Penunjang Urusan Pemerintahan Daerah	Kota Padang Panjang	Persentase Penyediaan Jasa Penunjang Urusan Pemerintahan Daerah yang terpenuhi	100 Persen	917.965.400	Penyediaan Jasa Penunjang Urusan Pemerintahan Daerah	Kota Padang Panjang	Persentase Penyediaan Jasa Penunjang Urusan Pemerintahan Daerah yang terpenuhi	100 Persen	1,393,126,000	-	
2	16	01	2.08	00 02	Penyediaan Jasa Komunikasi, Sumber Daya Air dan Listrik	Kota Padang Panjang	Jumlah Laporan Penyediaan Jasa Komunikasi, Sumber Daya Air dan Listrik yang Disediakan	36 Laporan	100.000,000	Penyediaan Jasa Komunikasi, Sumber Daya Air dan Listrik	Kota Padang Panjang	Jumlah Laporan Penyediaan Jasa Komunikasi, Sumber Daya Air dan Listrik yang Disediakan	36 Laporan	100.000,000	-	
2	16	01	2.08	00 04	Penyediaan Jasa Pelayanan Umum Kantor	Kota Padang Panjang	Jumlah Laporan Penyediaan Jasa Pelayanan Umum Kantor yang Disediakan	12 Laporan	817.965.400	Penyediaan Jasa Pelayanan Umum Kantor	Kota Padang Panjang	Jumlah Laporan Penyediaan Jasa Pelayanan Umum Kantor yang Disediakan	12 Laporan	817.965.400	-	
2	16	01	2.09		Pemeliharaan Barang Milik Daerah Penunjang Urusan Pemerintahan Daerah	Kota Padang Panjang	Persentase ketersediaan Barang Milik Daerah berkondisi baik	100 Persen	100.000.000	Pemeliharaan Barang Milik Daerah Penunjang Urusan Pemerintahan Daerah	Kota Padang Panjang	Persentase ketersediaan Barang Milik Daerah berkondisi baik	100 Persen	100.000.000	-	

Kode Rekening					Rancangan Awal RKPD 2026					Hasil Analisis Kebutuhan					SELISIH	Catatan Penting
					Program/ Kegiatan/ Subkegiatan	Lokasi Pelaksanaan Kegiatan	Indikator kinerja	Target capaian	Pagu indikatif (Rp.000)	Program/ Kegiatan/ Subkegiatan	Lokasi Pelaksanaan Kegiatan	Indikator kinerja	Target capaian	Kebutuhan Dana (Rp.000)		
1					2	3	4	5	6	7	8	9	10	11	13=11-6	12
2	16	01	2.09	00 01	Penyediaan Jasa Pemeliharaan, Biaya Pemeliharaan, dan Pajak Kendaraan Perorangan Dinas atau Kendaraan Dinas Jabatan	Kota Padang Panjang	Jumlah Kendaraan Perorangan Dinas atau Kendaraan Dinas Jabatan yang Dipelihara dan dibayarkan Pajaknya	1 Unit	50.000.000	Penyediaan Jasa Pemeliharaan, Biaya Pemeliharaan, dan Pajak Kendaraan Perorangan Dinas atau Kendaraan Dinas Jabatan	Kota Padang Panjang	Jumlah Kendaraan Perorangan Dinas atau Kendaraan Dinas Jabatan yang Dipelihara dan dibayarkan Pajaknya	1 Unit	50.000.000	-	
2	16	01	2.09	00 02	Penyediaan Jasa Pemeliharaan, Biaya Pemeliharaan, dan Pajak Kendaraan Perorangan Dinas Operasional atau Lapangan	Kota Padang Panjang	Jumlah Kendaraan Perorangan Dinas Dinas Operasional atau Lapangan yang Dipelihara dan dibayarkan Pajaknya	6 Unit	30.000.000	Penyediaan Jasa Pemeliharaan, Biaya Pemeliharaan, dan Pajak Kendaraan Perorangan Dinas Operasional atau Lapangan	Kota Padang Panjang	Jumlah Kendaraan Perorangan Dinas Dinas Operasional atau Lapangan yang Dipelihara dan dibayarkan Pajaknya	6 Unit	30.000.000	-	
2	16	01	2.09	00 09	Pemeliharaan/Rehabilitasi Gedung Kantor dan Bangunan Lainnya	Kota Padang Panjang	Jumlah Gedung Kantor dan Bangunan Lainnya yang Dipelihara/Direhabilitasi	54 Unit	10,000,000	Pemeliharaan/Rehabilitasi Gedung Kantor dan Bangunan Lainnya	Kota Padang Panjang	Jumlah Gedung Kantor dan Bangunan Lainnya yang Dipelihara/Direhabilitasi	54 Unit	10,000,000	-	

Kode Rekening					Rancangan Awal RKPD 2026					Hasil Analisis Kebutuhan					SELISIH	Catatan Penting
					Program/ Kegiatan/ Subkegiatan	Lokasi Pelaksanaan Kegiatan	Indikator kinerja	Target capaian	Pagu indikatif (Rp.000)	Program/ Kegiatan/ Subkegiatan	Lokasi Pelaksanaan Kegiatan	Indikator kinerja	Target capaian	Kebutuhan Dana (Rp.000)		
1					2	3	4	5	6	7	8	9	10	11	13=11-6	12
2	16	01	2.09	00 11	Pemeliharaan/Rehabilitasi Sarana dan Prasarana Pendukung Gedung Kantor atau Bangunan Lainnya	Kota Padang Panjang	Jumlah Sarana dan Prasarana Pendukung Gedung Kantor atau Bangunan Lainnya yang Dipelihara/Direhabilitasi	1 Unit	10,000,000	Pemeliharaan/Rehabilitasi Sarana dan Prasarana Pendukung Gedung Kantor atau Bangunan Lainnya	Kota Padang Panjang	Jumlah Sarana dan Prasarana Pendukung Gedung Kantor atau Bangunan Lainnya yang Dipelihara/Direhabilitasi	1 Unit	10,000,000	-	
2	16	02			PROGRAM PENGELOLAAN INFORMASI DAN KOMUNIKASI PUBLIK	Kota Padang Panjang	Nilai Keterbukaan Informasi Publik	88	962.234.600	PROGRAM PENGELOLAAN INFORMASI DAN KOMUNIKASI PUBLIK	Kota Padang Panjang	Nilai Keterbukaan Informasi Publik	88	1.091.814.600		
2	16	02	2.01		Pengelolaan Informasi dan Komunikasi Publik Pemerintah Daerah Kabupaten/Kota	Kota Padang Panjang		29000 followers	969,330,100	Pengelolaan Informasi dan Komunikasi Publik Pemerintah Daerah Kabupaten/Kota	Kota Padang Panjang	jumlah follower pada laman resmi Komunikasi dan Informatika padang panjang (instagram)	29000 followers	1.091.814.600	122.484.500	

Kode Rekening					Rancangan Awal RKPD 2026					Hasil Analisis Kebutuhan					SELISIH	Catatan Penting
					Program/ Kegiatan/ Subkegiatan	Lokasi Pelaksanaan Kegiatan	Indikator kinerja	Target capaian	Pagu indikatif (Rp.000)	Program/ Kegiatan/ Subkegiatan	Lokasi Pelaksanaan Kegiatan	Indikator kinerja	Target capaian	Kebutuhan Dana (Rp.000)		
1					2	3	4	5	6	7	8	9	10	11	13=11-6	12
2	16	02	2.01	00 14	Relasi Media	padang panjang	Jumlah aktivitas relasi media kepada media yang memenuhi kriteria sebagai berikut: 1. terverifikasi dewan pers, dan 2. terdaftar di Dinas Komunikasi dan Informatika, dan 3. aktif dalam kegiatan relasi media	8 laporan	887,515,500	Relasi Media	padang panjang	Jumlah aktivitas relasi media kepada media yang memenuhi kriteria sebagai berikut: 1. terverifikasi dewan pers, dan 2. terdaftar di Dinas Komunikasi dan Informatika, dan 3. aktif dalam kegiatan relasi media	8 laporan	1.000.000.000	112.484.500	
2	16	02	2.01	00 17	Pelayanan Informasi Publik		Jumlah permohonan Informasi Publik yang diselesaikan sesuai peraturan perundangan	1 permohonan	6,552,000	Pelayanan Informasi Publik		Jumlah permohonan Informasi Publik yang diselesaikan sesuai peraturan perundangan	1 permohonan	6,552,000		

Kode Rekening					Rancangan Awal RKPD 2026					Hasil Analisis Kebutuhan					SELISIH	Catatan Penting
					Program/ Kegiatan/ Subkegiatan	Lokasi Pelaksanaan Kegiatan	Indikator kinerja	Target capaian	Pagu indikatif (Rp.000)	Program/ Kegiatan/ Subkegiatan	Lokasi Pelaksanaan Kegiatan	Indikator kinerja	Target capaian	Kebutuhan Dana (Rp.000)		
1					2	3	4	5	6	7	8	9	10	11	13=11-6	12
2	16	02	2.01	19	Monitoring Opini dan Aspirasi Publik		Jumlah rekomendasi komunikasi terhadap isu publik yang berkembang dan usulan agenda komunikasi prioritas Pemerintah Daerah	2 rekomendasi	0	Monitoring Opini dan Aspirasi Publik		Jumlah rekomendasi komunikasi terhadap isu publik yang berkembang dan usulan agenda komunikasi prioritas Pemerintah Daerah	2 rekomendasi	5.000.000	5.000.000	
2	16	02	2.01	0021	Pengelolaan Media Komunikasi Publik	Kota Padang Panjang	Jumlah media komunikasi publik milik pemerintah daerah yang dikelola maupun pemanfaatan media berbayar sesuai kriteria/juknis	4 media	68,167,100	Pengelolaan Media Komunikasi Publik	Kota Padang Panjang	Jumlah media komunikasi publik milik pemerintah daerah yang dikelola maupun pemanfaatan media berbayar sesuai kriteria/juknis	4 media	68,167,100		
2	16	02	2.01	0023	Penyusunan Konten	Kota Padang Panjang	Jumlah Konten Informasi Publik	300 Konten	0	Penyusunan Konten	Kota Padang Panjang	Jumlah Konten Informasi Publik	300 Konten	5.000.000	5.000.000	

Kode Rekening					Rancangan Awal RKPD 2026					Hasil Analisis Kebutuhan					SELISIH	Catatan Penting
					Program/ Kegiatan/ Subkegiatan	Lokasi Pelaksanaan Kegiatan	Indikator kinerja	Target capaian	Pagu indikatif (Rp.000)	Program/ Kegiatan/ Subkegiatan	Lokasi Pelaksanaan Kegiatan	Indikator kinerja	Target capaian	Kebutuhan Dana (Rp.000)		
1					2	3	4	5	6	7	8	9	10	11	13=11-6	12
2	16	03			PROGRAM PENGELOLAAN APLIKASI INFORMATIKA	Kota Padang Panjang	Indeks Pemerintahan Digital	1.68	555,119,843	PROGRAM PENGELOLAAN APLIKASI INFORMATIKA	Kota Padang Panjang	Indeks Pemerintahan Digital	1.68	1.293.969.686	738.849.843	
2	16	03	2.02		Pengelolaan E-government di Lingkup Pemerintah Daerah Kabupaten/Kota	Kota Padang Panjang	Persentase capaian pelaksanaan pengelolaan E-government di Lingkup Pemerintah Daerah Kabupaten/Kota	100%	555,119,843	Pengelolaan E-government di Lingkup Pemerintah Daerah Kabupaten/Kota	Kota Padang Panjang	Persentase capaian pelaksanaan pengelolaan E-government di Lingkup Pemerintah Daerah Kabupaten/Kota	100%	1.293.969.686	738.849.843-	
2	16	03	2.02	32	Koordinasi pembangunan dan/atau pengembangan Aplikasi Khusus yang sesuai dengan arsitektur dan peta rencana SPBE pemerintah daerah, serta pemanfaatan Aplikasi Umum SPBE		jumlah aplikasi khusus yang dibangun dan/atau dikembangkan sesuai dengan ketentuan atau regulasi tentang standar teknis dan prosedur pembangunan dan pengembangan aplikasi SPBE	3 aplikasi	-	Koordinasi pembangunan dan/atau pengembangan Aplikasi Khusus yang sesuai dengan arsitektur dan peta rencana SPBE pemerintah daerah, serta pemanfaatan Aplikasi Umum SPBE		jumlah aplikasi khusus yang dibangun dan/atau dikembangkan sesuai dengan ketentuan atau regulasi tentang standar teknis dan prosedur pembangunan dan pengembangan aplikasi SPBE	3 aplikasi	15.000.000	15.000.000	

Kode Rekening					Rancangan Awal RKPD 2026					Hasil Analisis Kebutuhan					SELISIH	Catatan Penting
					Program/ Kegiatan/ Subkegiatan	Lokasi Pelaksanaan Kegiatan	Indikator kinerja	Target capaian	Pagu indikatif (Rp.000)	Program/ Kegiatan/ Subkegiatan	Lokasi Pelaksanaan Kegiatan	Indikator kinerja	Target capaian	Kebutuhan Dana (Rp.000)		
1					2	3	4	5	6	7	8	9	10	11	13=11-6	12
2	16	03	2.02	36	Penyediaan Akses Internet	Kota Padang Panjang	Jumlah Perangkat Daerah dan UPTD yang memanfaatkan akses internet yang disediakan oleh Dinas	23 OPD	525,119,843	Penyediaan Akses Internet	Kota Padang Panjang	Jumlah Perangkat Daerah dan UPTD yang memanfaatkan akses internet yang disediakan oleh Dinas	23 OPD	1.270.000.000	523.849.843	
2	16	03	2.02	37	Koordinasi penyusunan kebijakan tata kelola SPBE meliputi arsitektur, peta rencana, proses bisnis, serta penyusunan rencana dan anggaran SPBE Pemerintah Daerah	Kota Padang Panjang	Jumlah dokumen kebijakan tata kelola SPBE meliputi arsitektur, peta rencana, proses bisnis, serta penyusunan rencana dan anggaran SPBE Pemerintah Daerah	1 dokumen	0	Koordinasi penyusunan kebijakan tata kelola SPBE meliputi arsitektur, peta rencana, proses bisnis, serta penyusunan rencana dan anggaran SPBE Pemerintah Daerah	Kota Padang Panjang	Jumlah dokumen kebijakan tata kelola SPBE meliputi arsitektur, peta rencana, proses bisnis, serta penyusunan rencana dan anggaran SPBE Pemerintah Daerah	1 dokumen	215.000.000	215.000.000	
2	16	03	2.02	38	Koordinasi dan Fasilitasi Penyelenggaraan Kabupaten atau Kota Cerdas	Kota Padang Panjang	Jumlah laporan pelaksanaan koordinasi dan fasilitasi penyelenggaraan Kabupaten/Kota Cerdas	1 dokumen	30.000.000	Koordinasi dan Fasilitasi Penyelenggaraan Kabupaten atau Kota Cerdas	Kota Padang Panjang	Jumlah laporan pelaksanaan koordinasi dan fasilitasi penyelenggaraan Kabupaten/Kota Cerdas	1 dokumen	15.000.000	15.000.000	

Kode Rekening					Rancangan Awal RKPD 2026					Hasil Analisis Kebutuhan					SELISIH	Catatan Penting
					Program/ Kegiatan/ Subkegiatan	Lokasi Pelaksanaan Kegiatan	Indikator kinerja	Target capaian	Pagu indikatif (Rp.000)	Program/ Kegiatan/ Subkegiatan	Lokasi Pelaksanaan Kegiatan	Indikator kinerja	Target capaian	Kebutuhan Dana (Rp.000)		
1					2	3	4	5	6	7	8	9	10	11	13=11-6	12
2	20				URUSAN PEMERINTAHAN BIDANG STATISTIK	Kota Padang Panjang			10,000,000	URUSAN PEMERINTAHAN BIDANG STATISTIK	Kota Padang Panjang			10,000,000	-	
2	20	02			PROGRAM PENYELENGGARAAN STATISTIK SEKTORAL	Kota Padang Panjang	Indeks Pembangunan Statistik	1.94	10,000,000	PROGRAM PENYELENGGARAAN STATISTIK SEKTORAL	Kota Padang Panjang	Persentase Data Statistik Sektoral yang berkualitas	1.94	10,000,000	-	
2	20	02	2.01		Penyelenggaraan Statistik Sektoral di Lingkup Daerah Kabupaten/Kota	Kota Padang Panjang	Jumlah dokumentasi statistik sektoral yang diadakan	3 dokumen	10,000,000	Penyelenggaraan Statistik Sektoral di Lingkup Daerah Kabupaten/Kota	Kota Padang Panjang	Jumlah dokumentasi statistik sektoral yang diadakan	3 dokumen	10,000,000	-	
						Kota Padang Panjang	Persentase Ketersediaan Data Statistik Sektoral	90 Persen			Kota Padang Panjang	Persentase Ketersediaan Data Statistik Sektoral	90 Persen		-	
2	20	02	2.01	18	Pemenuhan Prinsip Satu Data Indonesia	Kota Padang Panjang	Persentase kegiatan statistik sektoral yang telah memenuhi standar data, metadata, interoperabilitas data dan kode referensi dan/atau data induk	1 Dokumen	3.000.000	Pemenuhan Prinsip Satu Data Indonesia	Kota Padang Panjang	Persentase kegiatan statistik sektoral yang telah memenuhi standar data, metadata, interoperabilitas data dan kode referensi dan/atau data induk	1 Dokumen	3.000.000		
2	20	02	2.01	19	Peningkatan Kualitas Statistik Sektoral	Kota Padang Panjang	Persentase kegiatan statistik sektoral yang hasilnya dapat diakses oleh	1 Dokumen	0	Peningkatan Kualitas Statistik Sektoral	Kota Padang Panjang	Persentase kegiatan statistik sektoral yang hasilnya dapat diakses oleh	1 Dokumen	10,000,000		

Kode Rekening	Rancangan Awal RKPD 2026					Hasil Analisis Kebutuhan					SELISIH	Catatan Penting						
	Program/ Kegiatan/ Subkegiatan	Lokasi Pelaksanaan Kegiatan	Indikator kinerja	Target capaian	Pagu indikatif (Rp.000)	Program/ Kegiatan/ Subkegiatan	Lokasi Pelaksanaan Kegiatan	Indikator kinerja	Target capaian	Kebutuhan Dana (Rp.000)								
1	2	3	4	5	6	7	8	9	10	11	13=11-6	12						
			pengguna data.					pengguna data.										
2	20	02	2.01	20	Peningkatan Kapasitas Kelembagaan Statistik Sektoral			Jumlah pegawai yang mendapatkan pelatihan di bidang statistik	23 orang	7.000.000	Peningkatan Kapasitas Kelembagaan Statistik Sektoral			Jumlah pegawai yang mendapatkan pelatihan di bidang statistik	23 orang	7.000.000		
2	21				URUSAN PEMERINTAHAN BIDANG PERSANDIAN	Kota Padang Panjang				10,000,000	URUSAN PEMERINTAHAN BIDANG PERSANDIAN	Kota Padang Panjang				10,000,000	-	
2	21	02			PROGRAM PENYELENGGARAAN PERSANDIAN UNTUK PENGAMANAN INFORMASI	Kota Padang Panjang		Tingkat Kesiapan Pengamanan Informasi Pemerintah Daerah	73	10,000,000	PROGRAM PENYELENGGARAAN PERSANDIAN UNTUK PENGAMANAN INFORMASI	Kota Padang Panjang		Tingkat Kesiapan Pengamanan Informasi Pemerintah Daerah	73	10,000,000	-	
2	21	02	2.01		Penyelenggaraan Persandian untuk Pengamanan Informasi Pemerintah Daerah Kabupaten/Kota	Kota Padang Panjang		Persentase capaian Penyelenggaraan Persandian untuk Pengamanan Informasi Pemerintah Daerah Kabupaten/Kota	100%	10,000,000	Penyelenggaraan Persandian untuk Pengamanan Informasi Pemerintah Daerah Kabupaten/Kota	Kota Padang Panjang		jumlah pelatihan persandian yang dilaksanakan	100%	10,000,000		-

Kode Rekening					Rancangan Awal RKPD 2026					Hasil Analisis Kebutuhan					SELISIH	Catatan Penting
					Program/ Kegiatan/ Subkegiatan	Lokasi Pelaksanaan Kegiatan	Indikator kinerja	Target capaian	Pagu indikatif (Rp.000)	Program/ Kegiatan/ Subkegiatan	Lokasi Pelaksanaan Kegiatan	Indikator kinerja	Target capaian	Kebutuhan Dana (Rp.000)		
1					2	3	4	5	6	7	8	9	10	11	13=11-6	12
2	21	02	2.01	00 03	Pelaksanaan Keamanan Informasi Pemerintahan Daerah Kabupaten/Kota Berbasis Elektronik dan Non Elektronik	Kota Padang Panjang	Jumlah Laporan Pelaksanaan Keamanan Informasi Pemerintahan Daerah Kabupaten/Kota Berbasis Elektronik dan Non Elektronik	1 Laporan	10,000,000	Pelaksanaan Keamanan Informasi Pemerintahan Daerah Kabupaten/Kota Berbasis Elektronik dan Non Elektronik	Kota Padang Panjang	Jumlah Laporan Pelaksanaan Keamanan Informasi Pemerintahan Daerah Kabupaten/Kota Berbasis Elektronik dan Non Elektronik	1 Laporan	10,000,000		

2.5 Penelaahan Usulan Program dan Kegiatan Masyarakat

Dalam proses penyusunan perencanaan, Dinas Komunikasi dan Informatika telah melaksanakan Musyawarah Perencanaan Pembangunan (Musrenbang) secara berjenjang, yaitu melalui Musrenbang Kelurahan, Musrenbang Kecamatan, Forum Perangkat Daerah dan Musrenbang Tingkat Kota. Dari hasil pelaksanaan Musrenbang tersebut kemudian dapat dijangkau berbagai aspirasi masyarakat ataupun para pemangku kepentingan. Umumnya aspirasi diarahkan pada Perangkat Daerah Teknis. Namun pada Musrenbang RKPD tidak ada usulan program/kegiatan yang ditujukan kepada Dinas Komunikasi dan Informatika selaku Organisasi Perangkat Daerah baik dari kelompok masyarakat, LSM, perguruan tinggi dan Organisasi Perangkat Daerah Kota Padang Panjang maupun hasil pelaksanaan reses oleh DPRD. Usulan yang disampaikan pada saat pembahasan bersifat masukan atau harapan terhadap pelaksanaan program/kegiatan yang direncanakan.

BAB III

TUJUAN DAN SASARAN DINAS KOMUNIKASI DAN INFORMATIKA

3.1. Telaahan Terhadap Kebijakan Nasional/Provinsi

Secara umum tujuan pembangunan daerah adalah untuk meningkatkan kesejahteraan masyarakat yang merupakan wujud pencapaian visi dan misi rencana pembangunan jangka menengah daerah. Tujuan pembangunan dijabarkan dan ditunjukkan dengan jelas pada sasaran yang dirumuskan secara spesifik untuk mewujudkan tujuan pembangunan yang ingin dicapai. Oleh sebab itu untuk mewujudkan tujuan pembangunan sebagaimana dituangkan dalam dokumen perencanaan pembangunan daerah perlu dirumuskan berdasarkan kondisi, permasalahan, potensi serta dinamika yang terjadi di tengah masyarakat. Dinamika dalam pembangunan daerah tidak hanya diperhatikan secara spasial, artinya tidak hanya memperhatikan dinamika di lingkup satu wilayah saja, melainkan juga dengan memperhatikan dinamika yang terjadi secara regional maupun nasional. Untuk itu dalam menetapkan tujuan dan sasaran pembangunan daerah juga harus disinergikan dengan tujuan dan sasaran pembangunan daerah provinsi dan nasional.

3.1.1. Telaahan terhadap Rencana Pembangunan Nasional Tahun 2026

Visi Presiden sebagaimana termuat dalam Peraturan Presiden Nomor 12 Tahun 2025 tentang Rencana Pembangunan Jangka Menengah Nasional Tahun 2025–2029 yaitu :“**BERSAMA INDONESIA MAJU, MENUJU INDONESIA EMAS 2045**”. Visi tersebut mengandung arti pembangunan memerlukan kerja sama seluruh putra putri terbaik bangsa dengan kesamaan tekad berdasarkan fondasi yang telah dibangun oleh pemerintah sebelumnya untuk mewujudkan Indonesia setara negara maju di tahun 2045. Visi ini dicapai melalui Delapan Misi Presiden yang dituangkan dalam Delapan Asta Cita. Asta Cita tersebut memuat 17 program prioritas Presiden yang mencakup rencana pembangunan di berbagai sektor serta langkah-langkah berupa Program Hasil Terbaik Cepat/*Quick Wins*. Keseluruhan upaya tersebut diformulasikan untuk menjawab permasalahan serta tantangan utama secara cepat, tepat, dan terukur guna

menciptakan struktur yang kokoh dalam menunjang pelaksanaan berbagai program pembangunan nasional.

RPJMN Tahun 2025–2029 memuat delapan Prioritas Nasional pembangunan jangka menengah. Prioritas Nasional ini merupakan wujud implementasi langsung dari Asta Cita yang merupakan misi dari Presiden. Setiap Prioritas Nasional mencakup langkah-langkah strategis untuk mencapai keberhasilan pembangunan dalam periode jangka menengah 2025–2029. Prioritas Nasional adalah struktur pokok seluruh rencana pembangunan RPJMN Tahun 2025–2029. Untuk pencapaian sarannya, setiap Prioritas Nasional diterjemahkan dalam Program Prioritas, Kegiatan Prioritas, dan Proyek Prioritas yang memiliki sasaran yang terukur untuk memudahkannya di Kementerian/Lembaga, Pemerintah Daerah, dan Badan Usaha (BUMN, Swasta). Adapun Misi RPJMN Tahun 2025-2029 yang dituangkan dalam Asta Cita dan juga menjadi Prioritas Nasional, yakni sebagai berikut :

1. Memperkokoh ideologi pancasila, demokrasi, dan hak asasi manusia (HAM).
2. Memantapkan sistem pertahanan keamanan negara dan mendorong kemandirian bangsa melalui swasembada pangan, energi, air, ekonomi syariah, ekonomi digital, ekonomi hijau, dan ekonomi biru.
3. Melanjutkan pengembangan infrastruktur dan meningkatkan lapangan kerja yang berkualitas, mendorong kewirausahaan, mengembangkan industri kreatif serta mengembangkan agromaritim industri di sentra produksi melalui peran aktif koperasi.
4. Memperkuat pembangunan sumber daya manusia (SDM), sains, teknologi, pendidikan, kesehatan, prestasi olahraga, kesetaraan gender, serta penguatan peran perempuan, pemuda (generasi milenial dan generasi Z), dan penyandang disabilitas.
5. Melanjutkan hilirisasi dan mengembangkan industri berbasis sumber daya alam untuk meningkatkan nilai tambah di dalam negeri.
6. Membangun dari desa dan dari bawah untuk pertumbuhan ekonomi, pemerataan ekonomi, dan pemberantasan kemiskinan.
7. Memperkuat reformasi politik, hukum, dan birokrasi, serta memperkuat pencegahan dan pemberantasan korupsi, narkoba, judi, dan penyelundupan.

8. Memperkuat penyelarasan kehidupan yang harmonis dengan lingkungan, alam dan budaya, serta peningkatan toleransi antar umat beragama untuk mencapai masyarakat yang adil dan makmur.

Sasaran pembangunan menggambarkan kondisi yang diharapkan dalam mencapai penurunan kemiskinan, peningkatan kualitas sumber daya manusia, dan pertumbuhan ekonomi tinggi berkelanjutan. Kondisi yang diharapkan juga diperkuat dengan sasaran pada aspek politik luar negeri dan lingkungan. Pencapaian sasaran pembangunan nasional tahun 2025–2029 merupakan manifestasi dari penguatan transformasi menuju Indonesia Emas 2045. Adapun sasaran pembangunan nasional tahun 2025-2029 yakni :

Gambar 3.1
Sasaran Pembangunan Nasional RPJMN Tahun 2025 - 2029



Sumber: RPJMN 2025 - 2029

3.1.2. Telaahan Renstra Kementerian/Lembaga

1. Telaahan Renstra Kementerian Komunikasi dan Digital

Dalam mewujudkan visi “Bersama Indonesia Maju, Menuju Indonesia Emas 2045”, Presiden terpilih memiliki 8 Misi Asta Cita yang akan direalisasikan melalui 17 Program prioritas dan 8 Program Hasil Terbaik Cepat. Dari seluruh misi dan program tersebut, beberapa diantaranya memerlukan dukungan digital. Untuk mewujudkan hal tersebut ditetapkanlah Visi dan Misi Kemenkomdigi untuk periode tahun 2025-2029, sebagaimana terlihat pada gambar berikut:

Gambar 3.2

Visi Misi Tujuan dan Sasaran Renstra Kementerian Komunikasi dan Digital 2025-2029



Dengan Visi “Mewujudkan *Meaningful Digital Transformation* menuju kedaulatan dan kemandirian digital Indonesia”, selanjutnya KemenKomunikasi dan Informatika membawa 4 Misi untuk dilaksanakan diantaranya :

1. Mempercepat tersedianya konektivitas digital yang inklusif, berkualitas, dan terjangkau, termasuk ekosistem teknologi aman dan berkelanjutan.
2. Menerapkan tata kelola digital yang selaras untuk kepentingan ekonomi nasional, kedaulatan dan kemandirian digital
3. Mengakselerasi adopsi digital di seluruh aspek yaitu pemerintah, ekonomi, dan masyarakat dengan kolaborasi pentahelix.
4. Menyelenggarakan komunikasi publik yang efektif dalam menyampaikan informasi publik yang akuntabel dan terpercaya.

Guna mewujudkan visi dan misi tersebut, Kemenkomunikasi dan Informatika memetakan Arah Pembangunan Digital Nasional ke dalam (3) tiga tujuan utama Kemenkomunikasi dan Informatika sebagai fokus pada pembangunan bidang komunikasi dan informatika dalam pelaksanaan Renstra Kemenkomunikasi dan Informatika 2025-2029, antara lain sebagai berikut;

1. Pemerintahan Digital yang citizen centric, andal dan aman
2. Ekonomi Digital Inovatif untuk kemandirian dan daya saing
3. Masyarakat Digital Berdaya dan Berbudaya.

Adapun sasaran dalam mencapai tujuan tersebut meliputi 3 (tiga) hal, yakni :

1. Inclusive, Konektivitas digital berkualitas untuk semua.
2. Empowering, Ekosistem digital yang memberdayakan
3. Trusted & Sovereignty, Ruang digital yang aman dan berdaulat.

Dalam Rancangan Renstra Kementerian Komunikasi dan Informatika dan Digital Tahun 2025-2029 yang saat ini dalam proses penyusunan ada beberapa arah kebijakan pembangunan dari Kemenkomunikasi dan Informatika; antara lain sebagai berikut:

1. Broadband:
 - a. Manajemen Spektrum frekuensi.
 - b. Meningkatkan akses, kualitas, dan keterjangkauan broadband.
 - c. Industri Perangkat TIK dalam negeri .
 - d. Industri Telekomunikasi yang berkelanjutan.
2. Penyiaran:
 - a. Mendorong keberlanjutan industri dan meningkatkan Kualitas penyiaran digital.
3. Pos Logistik:
 - a. Akses dan kualitas layanan pos logistik 2. Industri pos logistik berkelanjutan.
4. Integrasi Sistem Kebencanaan, Keamanan dan Kedaruratan:
 - a. Sistem Kebencanaan, Keamanan dan Kedaruratan.

5. Digitalisasi Masyarakat:
 - a. Meningkatkan akses pelatihan mengembangkan Ekosistem Pelatihan Digital.
 - b. Kualitas SDM ASN Digital yang Produktif dan Inovatif.
 - c. Peningkatan adopsi digital payment masyarakat.
 - d. Masyarakat digital dan budaya.
 6. Digitalisasi Ekonomi:
 - a. Menumbuhkan banyak startup digital baru yang sustain dan mengembangkan Ekosistem startup Digital perkotaan inovatif
 - b. Mendorong percepatan transformasi digital pada sektor-sektor prioritas
 7. Digitalisasi Pemerintahan
 - a. Mengintegrasikan dan meningkatkan kualitas Layanan publik digital yang mudah diakses dan aman
 - b. Menyediakan Digital Public Infrastructure yang berkualitas dan andal sesuai kebutuhan masyarakat
 8. Tata Kelola Ekosistem Digital
 - a. Memperkuat perlindungan dari dampak negatif sosial kemasyarakatan di ruang digital
 - b. Menerapkan tata kelola platform digital yang co-existence dengan industri konvensional
-
2. Komunikasi Publik
 - a. Reposisi dan memperkuat peran Komunikasi dan Informatika dalam pengelolaan informasi dan komunikasi publik nasional
 - b. Pengelolaan konten dan diseminasi informasi publik yang terpadu dengan pemanfaatan teknologi digital.

3.1.3. Telaahan Renstra Dinas Komunikasi dan Statistik Provinsi Sumatera Barat

Visi Pembangunan Provinsi Sumatera Barat Tahun pada Tahun 2025–2029, yaitu: **“SUMATERA BARAT MADANI YANG MAJU DAN BERKEADILAN”**. Visi ini memuat tiga kata kunci utama yang menjadi dasar pijakan arah pembangunan lima tahun ke depan, yaitu Madani, Maju, dan

Berkeadilan. Ketiga kata ini memiliki makna strategis dan nilai filosofis yang kuat sebagai refleksi dari identitas, potensi, dan harapan masyarakat Sumatera Barat di masa depan.

Untuk mewujudkan visi "Sumatera Barat Madani yang Maju dan Berkeadilan", Pemerintah Provinsi Sumatera Barat menetapkan arah kebijakan pembangunan yang operasional, terukur, dan berdampak nyata. Visi ini mencerminkan harapan masyarakat akan masa depan yang menjunjung nilai-nilai keislaman, kemajuan di berbagai bidang, dan keadilan bagi seluruh warga. Sebagai penjabaran visi, disusun 8 (delapan) misi pembangunan yang menjadi langkah strategis dalam menghadapi tantangan, memanfaatkan potensi daerah, serta meningkatkan kesejahteraan dan daya saing secara berkelanjutan. Perumusan misi ini mempertimbangkan kesinambungan pembangunan, prioritas nasional, isu strategis global-regional, dan nilai-nilai khas masyarakat Minangkabau.

Adapun 8 (delapan) misi RPJMD Provinsi Sumatera Barat Tahun 2025-2029 adalah sebagai berikut :

1. Misi 1. Pendidikan Merata, Kesehatan Berkualitas
2. Misi 2. Lumbung Pangan Nasional dan Ekonomi Berkelanjutan
3. Misi 3. Nagari/Desa sebagai basis Kemajuan
4. Misi 4. Sumatera Barat Pusat Perdagangan dan Bisnis Sumatera Bagian Barat
5. Misi 5. Membangun Infrastruktur Berkeadilan dan Siap Tanggap Bencana
6. Misi 6. Membangun Kehidupan Beradat dan Berbudaya Berbasis Agama, Kearifan Lokal Melalui Dukungan Keluarga Yang Berkualitas
7. Misi 7. Tingkatkan Daya Saing Pariwisata dan Akselerasi Ekonomi Kreatif Untuk UMKM
8. Misi 8. Tata Kelola Pemerintahan Bersih dan Pelayanan Publik yang Efektif

Dari keseluruhan misi tersebut, Urusan Komunikasi dan Informatika, Statistik dan Persandian memiliki keterkaitan dengan pelaksanaan Misi ke 3, Misi ke 5 dan Misi ke 8.

3.2. Tujuan dan Sasaran Dinas Komunikasi dan Informatika

Tujuan dan sasaran pembangunan dirumuskan untuk memberikan arah dalam penentuan program, kegiatan dan sub kegiatan yang akan dilaksanakan oleh Perangkat Daerah serta nantinya akan menjadi dasar dalam mengukur kinerja pembangunan secara keseluruhan. Tujuan dan sasaran pembangunan dalam RKPD Kota Padang Panjang Tahun 2026 mengacu pada Rancangan Awal RPJMD Kota Padang Panjang Panjang yang telah mengakomodir visi misi walikota terpilih tahun 2025-2029. Tujuan dan sasaran merupakan hasil perumusan capaian strategis yang menunjukkan tingkat kinerja pembangunan secara keseluruhan. Sasaran Rencana Pembangunan Jangka Menengah Daerah diterjemahkan ke dalam sasaran antara secara tahunan melalui arah kebijakan dan dijadikan sebagai pedoman dalam penyusunan prioritas dan sasaran pembangunan RKPD Sasaran merupakan rumusan kondisi yang menggambarkan tercapainya tujuan, berupa hasil pembangunan daerah maupun perangkat daerah yang diperoleh dari pencapaian outcome program perangkat daerah.

Perencanaan yang dilaksanakan secara efektif dan efisien sebagai pola strategis pembangunan akan memberikan nilai tambah (value added) pada pencapaian pembangunan daerah dari segi kuantitas maupun kualitasnya. Sebagai rujukan penting dalam perencanaan pembangunan daerah, rumusan strategi akan mengimplementasikan bagaimana sasaran pembangunan akan dicapai dengan serangkaian arah kebijakan dari pemangku kepentingan. Oleh karena itu, strategi diturunkan dalam sejumlah arah kebijakan dan program pembangunan operasional dari upaya-upaya nyata dalam mewujudkan tujuan pembangunan daerah.

Visi Kota Padang Panjang Tahun 2025-2029 adalah “PADANG PANJANG, KOTA SERAMBI MEKAH YANG MAJU, SEJAHTERA DAN BERMARWAH” yang dijabarkan kedalam 5 misi sebagai berikut:

Gambar 3.3

Visi Misi Kota Padang Panjang 2025-2029



Berdasarkan visi dan misi Kepala Daerah terpilih dan sesuai urusan dan kewenangan yang ada, Dinas Komunikasi dan Informatika berkontribusi untuk mendukung terlaksananya Misi 3: Meningkatkan tata kelola pemerintahan yang melayani, akuntabel, profesional, transparan dan inovatif dengan tujuan Terwujudnya Tata Kelola Pemerintahan yang Profesional, Transparan, Akuntabel, Inovatif, Responsif dan Melayani, pada sasaran strategis Mewujudkan penyelenggaraan pemerintahan berbasis digital. Selanjutnya dalam rangka upaya mendukung pencapaian visi dan misi kepala daerah terpilih tersebut maka dirumuskan tujuan dan sasaran perangkat daerah dalam kurun waktu lima tahun ke depan.

Tujuan dan sasaran merupakan salah satu komponen dari perencanaan strategis, yang menunjukkan hal-hal yang akan dilakukan untuk mencapai visi dan melaksanakan misi Kepala Daerah terpilih selama kurun waktu lima tahun kedepan. Untuk lebih jelasnya tujuan, sasaran serta indikator masing-masing sasaran dan target kinerja tahunan dapat dijelaskan melalui Tabel berikut.

Tabel. 3.1
Tujuan dan Sasaran Jangka Menengah Pelayanan Dinas Kominfo Tahun 2026

No	TUJUAN	SASARAN	INDIKATOR TUJUAN/SASARAN	SATUAN	BASELINE 2024	TARGET		KET
						RENSTRA 2025-2029 (Tahun 2026)	RENJA 2026	
(1)	(2)	(3)	(4)	(5)	(6)	(7)	(8)	(9)
1	Mewujudkan penyelenggaraan pemerintahan berbasis digital		Indeks Pemerintahan Digital	Angka	NA	1.89	1.89	indeks Pemerintahan Digital mulai digunakan pada tahun 2026 sebagai pengganti indeks SPBE
		Meningkatnya kinerja perangkat daerah	Nilai AKIP Dinas Komunikasi dan Informatika	Angka	70.90	73.03	73.03	
		Meningkatnya penyelenggaraan pemerintahan berbasis digital	Nilai aspek keterpaduan layanan digital pemerintah	Angka	Na	1.5	1.5	
		Meningkatnya Keterbukaan Informasi Publik pemerintah daerah	Nilai Keterbukaan Informasi Publik	Angka	80.90	82	82	
		Terwujudnya Layanan Statistik Akurat dan Dapat diandalkan	Indeks Pembangunan Statistik	Angka	1.94	2.8	2.8	

3.3. Program dan Kegiatan

Beberapa faktor yang menjadi pertimbangan terhadap rumusan program dan kegiatan Dinas Komunikasi dan Informatika Tahun 2026 antara lain adalah :

- i. Penetapan tujuan dan sasaran strategis yang dituangkan dalam Rencana Pembangunan Jangka Menengah (RPJMD) Kota Padang Panjang Tahun 2025-2029.
- ii. Penetapan Renstra Dinas Komunikasi dan Informatika Kota Padang Panjang Tahun 2025-2029
- iii. Evaluasi Pelaksanaan RPJMD tahun kelima, serta Renja Dinas Komunikasi dan Informatika sampai dengan Tahun 2024.
- iv. Peraturan Perundang-undangan yang berkaitan dengan fungsi dan kewenangan Komunikasi dan Informatika.

Rumusan Rencana Program dan Kegiatan Dinas Komunikasi dan Informatika Kota Padang Panjang Tahun 2026 meliputi 5 (lima) program 9 (sembilan) kegiatan dan 27 (dua puluh tujuh) sub kegiatan sebagai berikut :

- 1) Program Penunjang Urusan Pemerintahan Bidang Komunikasi dan Informatika,
 - a. Kegiatan Administrasi Keuangan Perangkat Daerah,
 - Penyediaan gaji dan tunjangan ASN.
 - Pelaksanaan Penatausahaan Keuangan dan Pengujian/Verifikasi Keuangan SKPD.
 - b. Kegiatan Administrasi Umum Perangkat Daerah:
 - Penyediaan Komponen Instalasi Listrik/Penerangan Bangunan Kantor.
 - Penyediaan Bahan Logistik Kantor .
 - Penyediaan Barang Cetak dan Penggandaan .
 - Penyelenggaraan Rapat Koordinasi dan Konsultasi SKPD.
 - c. Kegiatan Pengadaan Barang Milik Daerah Penunjang Urusan Pemerintah Daerah:
 - Pengadaan Peralatan dan Mesin lainnya.
 - d. Kegiatan Penyediaan Jasa Penunjang Urusan Pemerintah Daerah :
 - Penyediaan Jasa Komunikasi, Sumber Daya Air dan Listrik.
 - Penyediaan Jasa Pelayanan Umum Kantor.

- e. Kegiatan Pemeliharaan Barang Milik Daerah Penunjang Urusan Pemerintahan Daerah :
 - Penyediaan Jasa Pemeliharaan, Biaya Pemeliharaan dan Pajak Kendaraan Perorangan Dinas atau Kendaraan Dinas Jabatan.
 - Penyediaan Jasa Pemeliharaan, Biaya Pemeliharaan dan Pajak Kendaraan Dinas Operasional atau Lapangan.
 - Pemeliharaan Peralatan dan Mesin lainnya.
 - Pemeliharaan/Rehabilitasi Gedung Kantor dan Bangunan Lainnya.
- 2) Program Pengelolaan Informasi dan Komunikasi Publik;
 - a. Kegiatan Pengelolaan Informasi dan Komunikasi Publik Pemerintah Daerah Kabupaten/Kota:
 - Relasi Media.
 - Pelayanan Informasi Publik.
 - Monitoring Informasi Kebijakan, Opini dan Aspirasi Publik.
 - Pengelolaan Media Komunikasi Publik
 - Penyusunan Konten
- 3) Program Pengelolaan Aplikasi Informatika:
 - a. Kegiatan Pengelolaan e-government Di Lingkup Pemerintah Daerah Kabupaten/Kota:
 - Koordinasi pembangunan dan/atau pengembangan aplikasi khusus yang sesuai dengan arsitektur dan peta rencana SPBE pemerintah daerah serta pemanfaatan aplikasi umum SPBE.
 - Penyediaan Akses Internet.
 - Koordinasi penyusunan kebijakan tatakelola SPBE meliputi arsitektur, peta rencana, proses bisnis serta penyusunan rencana dan anggaran SPBE Pemerintah Daerah.
 - Koordinasi dan Fasilitasi Penyelenggaraan Kabupaten atau Kota Cerdas
- 4) Program Penyelenggaraan Statistik Sektoral :
 - a. Kegiatan Penyelenggaraan Statistik Sektoral di Lingkup Daerah Kabupaten/Kota dengan 3 (tiga) sub kegiatan yaitu :
 - Pemenuhan Prinsip Satu Data Indonesia.
 - Peningkatan Kualitas Statistik Sektoral
 - Peningkatan Kapasitas Kelembagaan Statistik Sektoral.
- 5) Program Penyelenggaraan Persandian Untuk Pengamanan Informasi ;

- a. Kegiatan Penyelenggaraan Persandian untuk Pengamanan Informasi Pemerintah Daerah Kabupaten/Kota;
- Pelaksanaan Keamanan Informasi Pemerintahan Daerah Kabupaten/Kota Berbasis Elektronik dan Non Elektronik.

Selanjutnya Program dan kegiatan berdasarkan indikator kinerja dan pendanaan indikatif dapat dilihat pada tabel berikut :

Tabel 3.2
Rumusan Rencana Program, Kegiatan dan Sub Kegiatan Dinas Komunikasi dan Informatika Tahun 2026

Kode					Urusan / Bidang Urusan / Program / Kegiatan / Sub Kegiatan	Indikator Program / Kegiatan / Sub Kegiatan	Rencana Tahun 2026 (Tahun Rencana)				Prakiraan Maju Rencana Tahun 2027		Catatan Penting
							lokasi	Target Capaian Kinerja	Kebutuhan Dana/Pagu Indikatif (Rp)	Sumber Dana	Target Capaian Kinerja	Pagu Indikatif (Rp)	
1					2	3	4	5	6	7	8	9	10
					DINAS KOMUNIKASI DAN INFORMATIKA				6,084.899.843			5.210.043.427	
2					URUSAN PEMERINTAHAN WAJIB YANG TIDAK BERKAITAN DENGAN PELAYANAN DASAR				6,084.899.843			5.210.043.427	
2	16				URUSAN PEMERINTAHAN BIDANG KOMUNIKASI DAN INFORMATIKA				6.064.899.843			5.185.043.427	
2	16	01			PROGRAM PENUNJANG URUSAN PEMERINTAHAN DAERAH KABUPATEN/KOTA	-			4.547.545.400		-		
2	16	01	2.02		Administrasi Keuangan Perangkat Daerah	Persentase pemenuhan layanan administrasi keuangan perangkat daerah	Kota Padang Panjang	100 persen	3,425.080.000		100 persen	3.356.507.400	
2	16	01	2.02	0001	Penyediaan Gaji dan Tunjangan ASN	Jumlah Orang yang Menerima Gaji dan Tunjangan ASN	Kota Padang Panjang, Semua Kecamatan, Semua Kel/Desa	392 Orang/bulan	3.614.842.727	PENDAPATAN ASLI DAERAH (PAD)	392 Orang/bulan	2.145.542.000,	

Kode					Urusan / Bidang Urusan / Program / Kegiatan / Sub Kegiatan	Indikator Program / Kegiatan / Sub Kegiatan	Rencana Tahun 2026 (Tahun Rencana)				Prakiraan Maju Rencana Tahun 2027		Catatan Penting
							lokasi	Target Capaian Kinerja	Kebutuhan Dana/Pagu Indikatif (Rp)	Sumber Dana	Target Capaian Kinerja	Pagu Indikatif (Rp)	
1					2	3	4	5	6	7	8	9	10
2	16	01	2.02	0003	Pelaksanaan Penatausahaan dan Pengujian/Verifikasi Keuangan SKPD	Jumlah dokumen Penatausahaan dan Pengujian/Verifikasi Keuangan SKPD	Kota Padang Panjang, Semua Kecamatan, Semua Kel/Desa	12 dokumen	31.080.000	PENDAPATAN ASLI DAERAH (PAD)	12 dokumen	31.080.000	
2	16	01	2.06		Administrasi Umum Perangkat Daerah	Persentase Pemenuhan Layanan Administrasi Umum Perangkat Daerah		100%	97.500.000		100%	98.000.000	
2	16	01	2.06	0001	Penyediaan Komponen Instalasi Listrik/Penerangan Bangunan Kantor	Jumlah Paket Komponen Instalasi Listrik/Penerangan Bangunan Kantor yang Disediakan	Kota Padang Panjang, Semua Kecamatan, Semua Kel/Desa	4 Paket	2.500.000	PBJT-Konsumsi tenaga listrik dari sumber lain	4 Paket	3.000.000	
2	16	01	2.06	0004	Penyediaan Bahan Logistik Kantor	Jumlah Paket Bahan Logistik Kantor yang Disediakan	Kota Padang Panjang, Semua Kecamatan, Semua Kel/Desa	4 Paket	10.000.000,00	PENDAPATAN ASLI DAERAH (PAD)	4 Paket	10.000.000	
2	16	01	2.06	0005	Penyediaan Barang Cetak dan Penggandaan	Jumlah Paket Barang Cetak dan Penggandaan yang Disediakan	Kota Padang Panjang, Semua Kecamatan, Semua Kel/Desa	12 Paket	5.000.000	PENDAPATAN ASLI DAERAH (PAD)	12 Paket	5.000.000	
2	16	01	2.06	0009	Penyelenggaraan Rapat Koordinasi dan Konsultasi SKPD	Jumlah Laporan Penyelenggaraan Rapat Koordinasi dan Konsultasi SKPD	Kota Padang Panjang, Semua Kecamatan, Semua	24 Laporan	80.000.000	PENDAPATAN ASLI DAERAH (PAD)	24 Laporan	80.000.000	

Kode					Urusan / Bidang Urusan / Program / Kegiatan / Sub Kegiatan	Indikator Program / Kegiatan / Sub Kegiatan	Rencana Tahun 2026 (Tahun Rencana)				Prakiraan Maju Rencana Tahun 2027		Catatan Penting
							lokasi	Target Capaian Kinerja	Kebutuhan Dana/Pagu Indikatif (Rp)	Sumber Dana	Target Capaian Kinerja	Pagu Indikatif (Rp)	
1					2	3	4	5	6	7	8	9	10
							Kel/Desa						
2	16	01	2.07		Pengadaan Barang Milik Daerah Penunjang Urusan Pemerintah Daerah	Persentase Pemenuhan Barang Milik Daerah Sesuai Dengan Perencanaan		100 Persen	7.000.000		100 Persen	55.00.000	
2	16	01	2.07	0006	Pengadaan Peralatan dan Mesin Lainnya	Jumlah Unit Peralatan dan Mesin Lainnya yang Disediakan	Kota Padang Panjang, Semua Kecamatan, Semua Kel/Desa	1 Unit	7.000.000	PENDAPATAN ASLI DAERAH (PAD)	3 Unit	55.000.000	
2	16	01	2.08		Penyediaan Jasa Penunjang Urusan Pemerintahan Daerah	Persentase Penyediaan Jasa Penunjang Urusan Pemerintah Daerah yang terpenuhi		100%	917.965.400		100%	917.965.400	
2	16	01	2.08	0002	Penyediaan Jasa Komunikasi, Sumber Daya Air dan Listrik	Jumlah Laporan Penyediaan Jasa Komunikasi, Sumber Daya Air dan Listrik yang Disediakan	Kota Padang Panjang, Semua Kecamatan, Semua Kel/Desa	36 Laporan	107.030.000	PENDAPATAN ASLI DAERAH (PAD)	36 Laporan	100.000.000	
2	16	01	2.08	0004	Penyediaan Jasa Pelayanan Umum Kantor	Jumlah Laporan Penyediaan Jasa Pelayanan Umum Kantor yang Disediakan	Kota Padang Panjang, Semua Kecamatan, Semua Kel/Desa	12 Laporan	817.965.400	PENDAPATAN ASLI DAERAH (PAD)	12 Laporan	817.965.400	

Kode					Urusan / Bidang Urusan / Program / Kegiatan / Sub Kegiatan	Indikator Program / Kegiatan / Sub Kegiatan	Rencana Tahun 2026 (Tahun Rencana)				Prakiraan Maju Rencana Tahun 2027		Catatan Penting
							lokasi	Target Capaian Kinerja	Kebutuhan Dana/Pagu Indikatif (Rp)	Sumber Dana	Target Capaian Kinerja	Pagu Indikatif (Rp)	
1					2	3	4	5	6	7	8	9	10
2	16	01	2.09		Pemeliharaan Barang Milik Daerah Penunjang Urusan Pemerintahan Daerah	Persentase ketersediaan Barang Milik Daerah berkondisi baik		100%	100.000.000		100%	130.000.000	
2	16	01	2.09	0001	Penyediaan Jasa Pemeliharaan, Biaya Pemeliharaan, dan Pajak Kendaraan Perorangan Dinas atau Kendaraan Dinas Jabatan	Jumlah Kendaraan Perorangan Dinas atau Kendaraan Dinas Jabatan yang Dipelihara dan dibayarkan Pajaknya	Kota Padang Panjang, Semua Kecamatan, Semua Kel/Desa	1 Unit	50.000.000	OPSEN PKB	1 Unit	50.000.000	
2	16	01	2.09	0001	Penyediaan Jasa Pemeliharaan, Biaya Pemeliharaan, dan Pajak Kendaraan Perorangan Dinas Operasional atau Lapangan	Jumlah Kendaraan Perorangan Dinas atau Kendaraan Dinas Jabatan yang Dipelihara dan dibayarkan Pajaknya	Kota Padang Panjang, Semua Kecamatan, Semua Kel/Desa	5 Unit	30.000.000	OPSEN PKB	5 Unit	30.000.000	
2	16	01	2.09	0006	Pemeliharaan Peralatan dan Mesin Lainnya	Jumlah Peralatan dan Mesin Lainnya yang Dipelihara	Kota Padang Panjang, Semua Kecamatan, Semua Kel/Desa	54 Unit	10.000.000	PENDAPATAN ASLI DAERAH (PAD)	54 Unit	10.000.000	
2	16	01	2.09	0009	Pemeliharaan/Rehabilitasi Gedung Kantor dan Bangunan Lainnya	Jumlah Gedung Kantor dan Bangunan Lainnya yang Dipelihara/Direhabilitasi	Kota Padang Panjang, Semua Kecamatan, Semua Kel/Desa	1 Unit	10.000.000	PENDAPATAN ASLI DAERAH (PAD)	1 Unit	20.000.000	

Kode					Urusan / Bidang Urusan / Program / Kegiatan / Sub Kegiatan	Indikator Program / Kegiatan / Sub Kegiatan	Rencana Tahun 2026 (Tahun Rencana)				Prakiraan Maju Rencana Tahun 2027		Catatan Penting
							lokasi	Target Capaian Kinerja	Kebutuhan Dana/Pagu Indikatif (Rp)	Sumber Dana	Target Capaian Kinerja	Pagu Indikatif (Rp)	
1					2	3	4	5	6	7	8	9	10
2	16	02			PROGRAM PENGELOLAAN INFORMASI DAN KOMUNIKASI PUBLIK	Persentase tingkat kepuasan masyarakat terhadap akses dan kualitas informasi publik pemerintah daerah (survei)		77%	962.234.600		78%	962.234.600	
2	16	02	2.01		Pengelolaan Informasi dan Komunikasi Publik Pemerintah Daerah Kabupaten/Kota	Persentase capaian pengelolaan informasi dan komunikasi publik pemerintah daerah		100%	962.234.600		100%	1.000.515.500	
2	16	02	2.01	0014	Relasi Media	Jumlah aktivitas relasi media kepada media yang memenuhi kriteria sebagai berikut: 1. terverifikasi dewan pers, dan 2. terdaftar di Dinas Komunikasi dan Informatika, dan 3. aktif dalam kegiatan relasi media	Kota Padang Panjang, Semua Kecamatan, Semua Kel/Desa	60 Laporan	887.515.500	PENDAPATAN ASLI DAERAH (PAD)	60 Laporan	887.515.500	
2	16	02	2.01	0017	Pelayanan Informasi Publik	Jumlah permohonan Informasi Publik yang diselesaikan sesuai peraturan perundangan	Kota Padang Panjang, Semua Kecamatan, Semua Kel/Desa	12 Permohonan	6.552.000	PENDAPATAN ASLI DAERAH (PAD)	12 Permohonan	7.000.000	
2	16	02	2.01	0019	Monitoring Informasi Kebijakan, Opini, dan Aspirasi Publik	Jumlah rekomendasi komunikasi terhadap isu publik yang berkembang dan usulan agenda komunikasi prioritas	Kota Padang Panjang, Semua Kecamatan, Semua	200 rekomendasi	0,00	PENDAPATAN ASLI DAERAH (PAD)	200 rekomendasi	3.000.000	

Kode					Urusan / Bidang Urusan / Program / Kegiatan / Sub Kegiatan	Indikator Program / Kegiatan / Sub Kegiatan	Rencana Tahun 2026 (Tahun Rencana)				Prakiraan Maju Rencana Tahun 2027		Catatan Penting
							lokasi	Target Capaian Kinerja	Kebutuhan Dana/Pagu Indikatif (Rp)	Sumber Dana	Target Capaian Kinerja	Pagu Indikatif (Rp)	
1					2	3	4	5	6	7	8	9	10
						Pemerintah Daerah	Kel/Desa						
2	16	02	2.01	0021	Pengelolaan Media Komunikasi Publik	Jumlah media komunikasi publik milik pemerintah daerah yang dikelola maupun pemanfaatan media berbayar sesuai kriteria/juknis	Kota Padang Panjang, Semua Kecamatan, Semua Kel/Desa	4 Media	68.167.100	Kota Padang Panjang, Semua Kecamatan, Semua Kel/Desa	4 media	100.000.000	
2	16	02	2.01	0023	Penyusunan Konten	Jumlah Konten Informasi Publik	Kota Padang Panjang, Semua Kecamatan, Semua Kel/Desa	700 konten	0	Kota Padang Panjang, Semua Kecamatan, Semua Kel/Desa		3.000.000	
2	16	03			PROGRAM PENGELOLAAN APLIKASI INFORMATIKA	Nilai aspek strategi dan rencana		1.22	555.119.843		1.33	828.020.527	
						Nilai aspek tata kelola		1.91			2.02		
						Nilai aspek teknologi digital		3.22			3.33		
2	16	03	2.02		Pengelolaan E-government di Lingkup Pemerintah Daerah Kabupaten/Kota	Persentase capaian pelaksanaan Pengelolaan E-government di Lingkup Pemerintah Daerah Kabupaten/Kota		100%	555.119.843,00		100%	818.020.527	

Kode					Urusan / Bidang Urusan / Program / Kegiatan / Sub Kegiatan	Indikator Program / Kegiatan / Sub Kegiatan	Rencana Tahun 2026 (Tahun Rencana)				Prakiraan Maju Rencana Tahun 2027		Catatan Penting
							lokasi	Target Capaian Kinerja	Kebutuhan Dana/Pagu Indikatif (Rp)	Sumber Dana	Target Capaian Kinerja	Pagu Indikatif (Rp)	
1					2	3	4	5	6	7	8	9	10
2	16	03	2.02	32	Koordinasi pembangunan dan/atau pengembangan Aplikasi Khusus yang sesuai dengan arsitektur dan peta rencana SPBE pemerintah daerah, serta pemanfaatan Aplikasi Umum SPBE	jumlah aplikasi khusus yang dibangun dan/atau dikembangkan sesuai dengan ketentuan atau regulasi tentang standar teknis dan prosedur pembangunan dan pengembangan aplikasi SPBE	Kota Padang Panjang, Semua Kecamatan, Semua Kel/Desa	3 Aplikasi	0.00	PENDAPATAN ASLI DAERAH (PAD)	2 Aplikasi	10.000.000	
2	16	03	2.02	0036	Penyediaan Akses Internet	Jumlah Perangkat Daerah dan UPTD yang memanfaatkan akses internet yang disediakan oleh Dinas	Kota Padang Panjang, Semua Kecamatan, Semua Kel/Desa	1 Perangkat Daerah	525.119.843,00	PENDAPATAN ASLI DAERAH (PAD)	1 Perangkat Daerah	525.119.843,00	
2	16	03	2.02	37	Koordinasi penyusunan kebijakan tata kelola SPBE meliputi arsitektur, peta rencana, proses bisnis, serta penyusunan rencana dan anggaran SPBE Pemerintah Daerah	Jumlah dokumen kebijakan tata kelola SPBE meliputi arsitektur, peta rencana, proses bisnis, serta penyusunan rencana dan anggaran SPBE Pemerintah Daerah	Kota Padang Panjang, Semua Kecamatan, Semua Kel/Desa	2 dokumen	0.00	PENDAPATAN ASLI DAERAH (PAD)	0	0	
2	16	03	2.02	38	Koordinasi dan Fasilitasi Penyelenggaraan Kabupaten atau Kota Cerdas	Jumlah laporan pelaksanaan koordinasi dan fasilitasi penyelenggaraan Kabupaten/Kota Cerdas	Kota Padang Panjang, Semua Kecamatan, Semua Kel/Desa	1 dokumen	0.00	PENDAPATAN ASLI DAERAH (PAD)	0	0	
2	20				URUSAN PEMERINTAHAN BIDANG STATISTIK				10.000.000,00			10.000.000,00	

Kode					Urusan / Bidang Urusan / Program / Kegiatan / Sub Kegiatan	Indikator Program / Kegiatan / Sub Kegiatan	Rencana Tahun 2026 (Tahun Rencana)				Prakiraan Maju Rencana Tahun 2027		Catatan Penting
							lokasi	Target Capaian Kinerja	Kebutuhan Dana/Pagu Indikatif (Rp)	Sumber Dana	Target Capaian Kinerja	Pagu Indikatif (Rp)	
1					2	3	4	5	6	7	8	9	10
2	20	02			PROGRAM PENYELENGGARAAN STATISTIK SEKTORAL	Nilai domain prinsip SDI		2.5	10.000.000,00		2.7	15.000.000,00	
						Nilai domain kualitas		2.7			2.91		
						Nilai domain proses bisnis		2.92			3.12		
2	20	02	2.01		Penyelenggaraan Statistik Sektoral di Lingkup Daerah Kabupaten/Kota	Persentase capaian Penyelenggaraan Statistik Sektoral di Lingkup Daerah Kabupaten/Kota		100%	10.000.000,00		100%	15.000.000,00	
2	20	02	2.01	0018	Pemenuhan Prinsip Satu Data Indonesia	Persentase kegiatan statistik sektoral yang telah memenuhi standar data, metadata, interoperabilitas data dan kode referensi dan/atau data induk	Kota Padang Panjang, Semua Kecamatan, Semua Kel/Desa	50%	3.000.000,00	PENDAPATAN ASLI DAERAH (PAD)	60%	5.000.000	
2	20	02	2.01	0019	Peningkatan Kualitas Statistik Sektoral	Persentase kegiatan statistik sektoral yang hasilnya dapat diakses oleh pengguna data.	Kota Padang Panjang, Semua Kecamatan, Semua Kel/Desa	90 %	0.00	PENDAPATAN ASLI DAERAH (PAD)	90%	3.000.000	
2	20	02	2.01	0020	Peningkatan Kapasitas Kelembagaan Statistik Sektoral	Jumlah pegawai yang mendapatkan pelatihan di bidang statistik	Kota Padang Panjang, Semua Kecamatan, Semua	30 orang	7.000.000	PENDAPATAN ASLI DAERAH (PAD)	30 orang	4.000.000	

Kode					Urusan / Bidang Urusan / Program / Kegiatan / Sub Kegiatan	Indikator Program / Kegiatan / Sub Kegiatan	Rencana Tahun 2026 (Tahun Rencana)				Prakiraan Maju Rencana Tahun 2027		Catatan Penting
							lokasi	Target Capaian Kinerja	Kebutuhan Dana/Pagu Indikatif (Rp)	Sumber Dana	Target Capaian Kinerja	Pagu Indikatif (Rp)	
1					2	3	4	5	6	7	8	9	10
							Kel/Desa						
2	21				URUSAN PEMERINTAHAN BIDANG PERSANDIAN				10.000.000,00			10.000.000,00	
2	21	02			PROGRAM PENYELENGGARAAN PERSANDIAN UNTUK PENGAMANAN INFORMASI	Tingkat Kesiapan Pengamanan Informasi Pemerintah Daerah		87	10.000.000,00		91	10.000.000,00	
2	21	02	2.01		Penyelenggaraan Persandian untuk Pengamanan Informasi Pemerintah Daerah Kabupaten/Kota	Persentase capaian Penyelenggaraan Persandian untuk Pengamanan Informasi Pemerintah Daerah Kabupaten/Kota		100%	10.000.000,00		100%	10.000.000,00	
2	21	02	2.01	0005	Pelaksanaan Keamanan Informasi Pemerintahan Daerah Berbasis Elektronik dan Non Elektronik	Jumlah Laporan Pelaksanaan Keamanan Informasi Pemerintahan Daerah Provinsi Berbasis Elektronik dan Non Elektronik	Kota Padang Panjang, Semua Kecamatan, Semua Kel/Desa	1 Laporan	10.000.000,00	PENDAPATAN ASLI DAERAH (PAD)	1 Laporan	10.000.000,00	
									6.084.899.843			5.210.043.427	

BAB IV

RENCANA KERJA DAN PENDANAAN DINAS KOMUNIKASI DAN INFORMATIKA

Dalam mewujudkan tujuan dan sasaran Renja Dinas Komunikasi dan Informatika Kota Padang Panjang Tahun 2026 sebagaimana telah diuraikan sebelumnya, maka dirumuskan program, kegiatan, dan sub kegiatan beserta indikatornya, yang akan dilaksanakan pada tahun 2026. Dalam merumuskan program, kegiatan, dan sub kegiatan beserta indikatornya tersebut terdapat beberapa pertimbangan yang perlu diperhatikan, yaitu antara lain:

1. Mempedomani RKPD Kota Kota Padang Panjang Tahun 2026 serta Review Renstra Komunikasi dan Informatika Kota Padang Panjang Tahun 2025-2029;
2. Mendukung pencapaian Tujuan dan Sasaran Daerah Kota Padang Panjang Tahun 2025-2029, yang dijabarkan dalam tujuan dan sasaran RPJMD Kota Padang Panjang Tahun 2025-2029. Secara umum Dinas Komunikasi dan Informatika bertugas mengkoordinasikan pencapaian seluruh 1 (satu) indikator tujuan dan 2 (dua) indikator sasaran pembangunan daerah.
3. Keserasian dan keterpaduan pembangunan daerah di bidang Komunikasi dan Informatika, Statistik serta Persandian di Kota Padang Panjang;
4. Ketersediaan data dan informasi terkait penyusunan rumusan kebijakan di bidang Komunikasi dan Informatika, Statistik serta Persandian;
5. Program dan kegiatan yang direncanakan harus dapat merespon isu-isu strategis Dinas Komunikasi dan Informatika.
6. Penerapan anggaran berbasis kinerja dalam rangka peningkatan efisiensi dan efektifitas pelaksanaan program /kegiatan/sub kegiatan;
7. Sumber-sumber pendanaan yang dipergunakan untuk membiayai pelaksanaan program /kegiatan/sub kegiatan pembangunan, dengan mengikuti aturan yang berlaku.

Secara rinci rumusan program, kegiatan dan sub kegiatan pada Renja Komunikasi dan Informatika Kota Padang Panjang Tahun 2026 sebagaimana tabel 4.1 berikut :

Tabel 4.1 Rencana Kerja Dinas Komunikasi Dan Informatika Kota Padang Panjang Tahun 2026

NO	KODE	URUSAN / BIDANG URUSAN / PROGRAM / OUTCOME / KEGIATAN / SUB KEGIATAN	INDIKATOR PROGRAM / KEGIATAN / SUB KEGIATAN	TARGET AKHIR PERIODE RENSTRA OPD	REALISASI CAPAIAN RENJA OPD TAHUN 2024	PRAKIRAAN CAPAIAN TARGET RENJA OPD TAHUN 2025	CAPAIAN KINERJA DAN KERANGKA PENDANAAN						KELOMPOK SASARAN	PRAKIRAAN MAJU RENCANA TAHUN 2027		PERANGKAT DAERAH PENANGGUNG JAWAB
							TARGET 2026	PAGU INDIKATIF (Rp)	LOKASI	SUMBER DANA	PRIORITAS			TARGET	PAGU INDIKATIF (Rp)	
											NASIONAL	DAERAH				
1	2	3	4	5	6	7	8	9	10	11	12	13	14	15	16	17
		DINAS KOMUNIKASI DAN INFORMATIKA						6.084.899.843							6.744.342.270,00	Kominfo
	2	URUSAN PEMERINTAHAN WAJIB YANG TIDAK BERKAITAN DENGAN PELAYANAN DASAR						6.064.899.843							6.744.342.270,00	Kominfo
	2.16	URUSAN PEMERINTAHAN BIDANG KOMUNIKASI DAN INFORMATIKA						6.064.899.843							6.724.342.270,00	Kominfo
1,	2,16,01	PROGRAM PENUNJANG URUSAN PEMERINTAHAN DAERAH KABUPATEN/KOTA	-	-	-	-	-	4.547.545.400						-	5.236.987.827,00	Kominfo
		<i>Meningkatnya akuntabilitas kinerja perangkat daerah</i>	Persentase pemenuhan urusan penunjang yang dipenuhi pada Dinas Komunikasi Dan Informatika	100 %	100 %	100 %	100 %	4.547.545.400						100 Persen	5.236.987.827,00	Kominfo
	2.16.01.2.02	Administrasi Keuangan Perangkat Daerah	Persentase pemenuhan layanan administrasi keuangan perangkat daerah	100 %	100 %	100 %	100 %	3.425.080.000			Memperkuat pembangu nan sumber daya manusia (SDM), sains, teknologi, pendidikan, kesehatan, prestasi olahraga, kesetaraan gender, serta penguatan peran pere mpuan, pemuda (generasi milenial dan generasi Z), dan pen vandang disabilitas.	Mewujudka n Tata Kelola Pem erintahan Dan Pelayanan Publik Yang Bersih, Akuntabel Serta Berkualitas Terwujudny a Tata Kelola Pem erintahan yang Profesional, Transparan, Akuntabel, Inovatif, Responsif dan Melayani	-	-	3.614.842.727,00	Kominfo
	2.16.01.2.02.001	Penyediaan Gaji dan Tunjangan ASN	Jumlah Orang yang Menerima Gaji dan Tunjangan ASN	2282 Orang/bulan	392 Orang/bulan	392 Orang/bulan	378 Orang/bula n	3.394.000.000	Kota Padang Panjang, Semua Kecamatan, Semua Kel/Desa	PENDAPATAN ASLI DAERAH (PAD)	Memperkuat t pembangu nan sumber daya manusia (SDM), sains, teknologi, pendidikan, kesehatan, prestasi olahraga, kesetaraan gender, serta penguatan peran pere mpuan, pemuda (generasi milenial dan generasi Z), dan pen vandang disabilitas.	Mewujudka n Tata Kelola Pem erintahan Dan Pelayanan Publik Yang Bersih, Akuntabel Serta Berkualitas Terwujudny a Tata Kelola Pem erintahan yang Profesional, Transparan, Akuntabel, Inovatif, Responsif dan Melayani	-	-	3.614.842.727,00	Kominfo
	2.16.01.2.02.003	Pelaksanaan Penatausahaan dan Pengujian/Verifikasi Keuangan SKPD	Jumlah Dokumen Penatausahaan dan Pengujian/Verifikasi Keuangan SKPD	60 Dokumen	na Dokumen	- Dokumen	12 Dokumen	31.080.000	Kota Padang Panjang, Semua Kecamatan, Semua Kel/Desa	PENDAPATAN ASLI DAERAH (PAD)	Memperkuat t pembangu nan sumber daya manusia (SDM), sains, teknologi, pendidikan, kesehatan, prestasi olahraga, kesetaraan gender, serta penguatan peran pere mpuan, pemuda (generasi milenial dan generasi Z), dan pen vandang disabilitas.	Mewujudka n Tata Kelola Pem erintahan Dan Pelayanan Publik Yang Bersih, Akuntabel Serta Berkualitas Terwujudny a Tata Kelola Pem erintahan yang Profesional, Transparan, Akuntabel, Inovatif, Responsif dan Melayani	-	-	0,00	Kominfo
	2.16.01.2.06	Administrasi Umum Perangkat Daerah	Persentase pemenuhan layanan adminstrasi umum perangkat daerah	100 %	100 %	100 %	100 %	97.500.000			Memperkuat t pembangu nan sumber daya manusia (SDM), sains, teknologi, pendidikan, kesehatan, prestasi olahraga, kesetaraan gender, serta penguatan peran pere mpuan, pemuda (generasi milenial dan generasi Z), dan pen vandang disabilitas.	Mewujudka n Tata Kelola Pem erintahan Dan Pelayanan Publik Yang Bersih, Akuntabel Serta Berkualitas Terwujudny a Tata Kelola Pem erintahan yang Profesional, Transparan, Akuntabel, Inovatif, Responsif dan Melayani	-	-	128.891.900,00	Kominfo
	2.16.01.2.06.001	Penyediaan Komponen Instalasi Listrik/Penerangan Bangunan Kantor	Jumlah Paket Komponen Instalasi Listrik/Penerangan Bangunan Kantor yang Disediakan	24 Paket	4 Paket	4 Paket	4 Paket	2.500.000	Kota Padang Panjang, Semua Kecamatan, Semua Kel/Desa	PBJT-KONSUMS I TENAGA LISTRIK DARI SUMBER LAIN	Memperkuat t pembangu nan sumber daya manusia (SDM), sains, teknologi, pendidikan, kesehatan, prestasi olahraga, kesetaraan gender, serta penguatan peran pere mpuan, pemuda (generasi milenial dan generasi Z), dan pen vandang disabilitas.	Mewujudka n Tata Kelola Pem erintahan Dan Pelayanan Publik Yang Bersih, Akuntabel Serta Berkualitas Terwujudny a Tata Kelola Pem erintahan yang Profesional, Transparan, Akuntabel, Inovatif, Responsif dan Melayani	-	-	3.000.000,00	Kominfo
	2.16.01.2.06.004	Penyediaan Bahan Logistik Kantor	Jumlah Paket Bahan Logistik Kantor yang Disediakan	24 Paket	4 Paket	4 Paket	4 Paket	10.000.000	Kota Padang Panjang, Semua Kecamatan, Semua Kel/Desa	DANA ALOKASI UMUM (DAU)	Memperkuat t pembangu nan sumber daya manusia (SDM), sains, teknologi, pendidikan, kesehatan, prestasi olahraga, kesetaraan gender, serta penguatan peran pere mpuan, pemuda (generasi milenial dan generasi Z), dan pen vandang disabilitas.	Mewujudka n Tata Kelola Pem erintahan Dan Pelayanan Publik Yang Bersih, Akuntabel Serta Berkualitas Terwujudny a Tata Kelola Pem erintahan yang Profesional, Transparan, Akuntabel, Inovatif, Responsif dan Melayani	-	-	10.000.000,00	Kominfo
	2.16.01.2.06.005	Penyediaan Barang Cetak dan Penggandaan	Jumlah Paket Barang Cetak dan Penggandaan yang Disediakan	72 Paket	12 Paket	12 Paket	12 Paket	5.000.000	Kota Padang Panjang, Semua Kecamatan, Semua Kel/Desa	PENDAPATAN ASLI DAERAH (PAD)	Memperkuat t pembangu nan sumber daya manusia (SDM), sains, teknologi, pendidikan, kesehatan, prestasi olahraga, kesetaraan gender, serta penguatan peran pere mpuan, pemuda (generasi milenial dan generasi Z), dan pen vandang disabilitas.	Mewujudka n Tata Kelola Pem erintahan Dan Pelayanan Publik Yang Bersih, Akuntabel Serta Berkualitas Terwujudny a Tata Kelola Pem erintahan yang Profesional, Transparan, Akuntabel, Inovatif, Responsif dan Melayani	-	-	5.000.000,00	Kominfo
	2.16.01.2.06.009	Penyelenggaraan Rapat Koordinasi dan Konsultasi SKPD	Jumlah Laporan Penyelenggaraan Rapat Koordinasi dan Konsultasi SKPD	144 Laporan	24 Laporan	24 Laporan	24 Laporan	80.000.000	Kota Padang Panjang, Semua Kecamatan, Semua Kel/Desa	PENDAPATAN TRANSFER ANTAR DAERAH	Memperkuat t pembangu nan sumber daya manusia (SDM), sains, teknologi, pendidikan, kesehatan, prestasi olahraga, kesetaraan gender, serta penguatan peran pere mpuan, pemuda (generasi milenial dan generasi Z), dan pen vandang disabilitas.	Mewujudka n Tata Kelola Pem erintahan Dan Pelayanan Publik Yang Bersih, Akuntabel Serta Berkualitas Terwujudny a Tata Kelola Pem erintahan yang Profesional, Transparan, Akuntabel, Inovatif, Responsif dan Melayani	-	-	110.891.900,00	Kominfo
	2.16.01.2.07	Pengadaan Barang Milik Daerah Penunjang Urusan Pemerintah Daerah	Persentase Pemenuhan Barang Milik Daerah sesuai dengan perencanaan	100 %	100 %	100 %	100 %	7.000.000			Memperkuat t pembangu nan sumber daya manusia (SDM), sains, teknologi, pendidikan, kesehatan, prestasi olahraga, kesetaraan gender, serta penguatan peran pere mpuan, pemuda (generasi milenial dan generasi Z), dan pen vandang disabilitas.	Mewujudka n Tata Kelola Pem erintahan Dan Pelayanan Publik Yang Bersih, Akuntabel Serta Berkualitas Terwujudny a Tata Kelola Pem erintahan yang Profesional, Transparan, Akuntabel, Inovatif, Responsif dan Melayani	-	-	7.000.000,00	Kominfo

NO	KODE	URUSAN / BIDANG URUSAN / PROGRAM / OUTCOME / KEGIATAN / SUB KEGIATAN	INDIKATOR PROGRAM / KEGIATAN / SUB KEGIATAN	TARGET AKHIR PERIODE RENSTRA OPD	REALISASI CAPAIAN RENJA OPD TAHUN 2024	PRAKIRAAN CAPAIAN TARGET RENJA OPD TAHUN 2025	CAPAIAN KINERJA DAN KERANGKA PENDANAAN					KELOMPOK SASARAN	PRAKIRAAN MAJU RENCANA TAHUN 2027		PERANGKAT DAERAH PENANGGUNG JAWAB	
							TARGET 2026	PAGU INDIKATIF (Rp)	LOKASI	SUMBER DANA	PRIORITAS		TARGET	PAGU INDIKATIF (Rp)		
											NASIONAL					DAERAH
1	2	3	4	5	6	7	8	9	10	11	12	13	14	15	16	17
	2.16.01.2.07.006	Pengadaan Peralatan dan Mesin Lainnya	Jumlah Unit Peralatan dan Mesin Lainnya yang Disediakan	25 Unit	1 Unit	0 Unit	2 Unit	7.000.000	Kota Padang Panjang, Semua Kecamatan, Semua Kel/Desa	PENDAPATAN ASLI DAERAH (PAD)	Memperkuat pembangunan sumber daya manusia (SDM), sains, teknologi, pendidikan, kesehatan, prestasi olahraga, kesetaraan gender, serta penguatan peran perempuan, pemuda (generasi milenial dan generasi Z), dan penyandang disabilitas.	Mewujudkan Tata Kelola Pemerintahan Dan Pelayanan Publik Yang Bersih, Akuntabel Serta Berkualitas Terwujudnya Tata Kelola Pemerintahan yang Profesional, Transparan, Akuntabel, Inovatif, Responsif dan Melayani	-	-	7.000.000,00	Kominfo
	2.16.01.2.08	Penyediaan Jasa Penunjang Urusan Pemerintahan Daerah	Persentase Penyediaan Jasa Penunjang Urusan Pemerintahan Daerah yang terpenuhi	100 %	100 %	100 %	100 %	917.965.400			Memperkuat pembangunan sumber daya manusia (SDM), sains, teknologi, pendidikan, kesehatan, prestasi olahraga, kesetaraan gender, serta penguatan peran perempuan, pemuda (generasi milenial dan generasi Z), dan penyandang disabilitas.	Mewujudkan Tata Kelola Pemerintahan Dan Pelayanan Publik Yang Bersih, Akuntabel Serta Berkualitas Terwujudnya Tata Kelola Pemerintahan yang Profesional, Transparan, Akuntabel, Inovatif, Responsif dan Melayani	-	-	1.393.126.000,00	Kominfo
	2.16.01.2.08.002	Penyediaan Jasa Komunikasi, Sumber Daya Air dan Listrik	Jumlah Laporan Penyediaan Jasa Komunikasi, Sumber Daya Air dan Listrik yang Disediakan	216 Laporan	36 Laporan	36 Laporan	36 Laporan	100.000.000	Kota Padang Panjang, Semua Kecamatan, Semua Kel/Desa	PENDAPATAN ASLI DAERAH (PAD)	Memperkuat pembangunan sumber daya manusia (SDM), sains, teknologi, pendidikan, kesehatan, prestasi olahraga, kesetaraan gender, serta penguatan peran perempuan, pemuda (generasi milenial dan generasi Z), dan penyandang disabilitas.	Mewujudkan Tata Kelola Pemerintahan Dan Pelayanan Publik Yang Bersih, Akuntabel Serta Berkualitas Terwujudnya Tata Kelola Pemerintahan yang Profesional, Transparan, Akuntabel, Inovatif, Responsif dan Melayani	-	-	107.030.000,00	Kominfo
	2.16.01.2.08.004	Penyediaan Jasa Pelayanan Umum Kantor	Jumlah Laporan Penyediaan Jasa Pelayanan Umum Kantor yang Disediakan	72 Laporan	12 Laporan	12 Laporan	12 Laporan	817.965.400	Kota Padang Panjang, Semua Kecamatan, Semua Kel/Desa	PENDAPATAN ASLI DAERAH (PAD)	Memperkuat pembangunan sumber daya manusia (SDM), sains, teknologi, pendidikan, kesehatan, prestasi olahraga, kesetaraan gender, serta penguatan peran perempuan, pemuda (generasi milenial dan generasi Z), dan penyandang disabilitas.	Mewujudkan Tata Kelola Pemerintahan Dan Pelayanan Publik Yang Bersih, Akuntabel Serta Berkualitas Terwujudnya Tata Kelola Pemerintahan yang Profesional, Transparan, Akuntabel, Inovatif, Responsif dan Melayani	-	-	1.286.096.000,00	Kominfo
	2.16.01.2.09	Pemeliharaan Barang Milik Daerah Penunjang Urusan Pemerintahan Daerah	Persentase ketersediaan Barang Milik Daerah kondisi baik	100 %	100 %	100 %	100 %	100.000.000			Memperkuat pembangunan sumber daya manusia (SDM), sains, teknologi, pendidikan, kesehatan, prestasi olahraga, kesetaraan gender, serta penguatan peran perempuan, pemuda (generasi milenial dan generasi Z), dan penyandang disabilitas.	Mewujudkan Tata Kelola Pemerintahan Dan Pelayanan Publik Yang Bersih, Akuntabel Serta Berkualitas Terwujudnya Tata Kelola Pemerintahan yang Profesional, Transparan, Akuntabel, Inovatif, Responsif dan Melayani	-	-	-	Kominfo
	2.16.01.2.09.001	Penyediaan Jasa Pemeliharaan, Biaya Pemeliharaan, dan Pajak Kendaraan Perorangan Dinas atau Kendaraan Dinas Jabatan	Jumlah Kendaraan Perorangan Dinas atau Kendaraan Dinas Jabatan yang Dipelihara dan Dibayarkan Pajaknya	12 Unit	1 Unit	7 Unit	1 Unit	50.000.000	Kota Padang Panjang, Semua Kecamatan, Semua Kel/Desa	OPSEN BEA BALIK NAMA KENDARAAN BERMOTOR (BNKB)	Memperkuat pembangunan sumber daya manusia (SDM), sains, teknologi, pendidikan, kesehatan, prestasi olahraga, kesetaraan gender, serta penguatan peran perempuan, pemuda (generasi milenial dan generasi Z), dan penyandang disabilitas.	Mewujudkan Tata Kelola Pemerintahan Dan Pelayanan Publik Yang Bersih, Akuntabel Serta Berkualitas Terwujudnya Tata Kelola Pemerintahan yang Profesional, Transparan, Akuntabel, Inovatif, Responsif dan Melayani	-	-	73.127.200,00	Kominfo
	2.16.01.2.09.002	Penyediaan Jasa Pemeliharaan, Biaya Pemeliharaan, Pajak dan Perizinan Kendaraan Dinas Operasional atau Lapangan	Jumlah Kendaraan Dinas Operasional atau Lapangan yang Dipelihara dan Dibayarkan Pajak dan Perizinannya	25 Unit	6 Unit	0 Unit	5 Unit	30.000.000	Kota Padang Panjang, Semua Kecamatan, Semua Kel/Desa	OPSEN PKB	Memperkuat pembangunan sumber daya manusia (SDM), sains, teknologi, pendidikan, kesehatan, prestasi olahraga, kesetaraan gender, serta penguatan peran perempuan, pemuda (generasi milenial dan generasi Z), dan penyandang disabilitas.	Mewujudkan Tata Kelola Pemerintahan Dan Pelayanan Publik Yang Bersih, Akuntabel Serta Berkualitas Terwujudnya Tata Kelola Pemerintahan yang Profesional, Transparan, Akuntabel, Inovatif, Responsif dan Melayani	-	-	0,00	Kominfo
	2.16.01.2.09.006	Pemeliharaan Peralatan dan Mesin Lainnya	Jumlah Peralatan dan Mesin Lainnya yang Dipelihara	270 Unit	54 Unit	0 Unit	54 Unit	10.000.000	Kota Padang Panjang, Semua Kecamatan, Semua Kel/Desa	PENDAPATAN ASLI DAERAH (PAD)	Memperkuat pembangunan sumber daya manusia (SDM), sains, teknologi, pendidikan, kesehatan, prestasi olahraga, kesetaraan gender, serta penguatan peran perempuan, pemuda (generasi milenial dan generasi Z), dan penyandang disabilitas.	Mewujudkan Tata Kelola Pemerintahan Dan Pelayanan Publik Yang Bersih, Akuntabel Serta Berkualitas Terwujudnya Tata Kelola Pemerintahan yang Profesional, Transparan, Akuntabel, Inovatif, Responsif dan Melayani	-	-	10.000.000,00	Kominfo
	2.16.01.2.09.009	Pemeliharaan/Rehabilitasi Gedung Kantor dan Bangunan Lainnya	Jumlah Gedung Kantor dan Bangunan Lainnya yang Dipelihara/Direhabilitasi	6 Unit	1 Unit	1 Unit	1 Unit	10.000.000	Kota Padang Panjang, Semua Kecamatan, Semua Kel/Desa	PENDAPATAN ASLI DAERAH (PAD)	Memperkuat pembangunan sumber daya manusia (SDM), sains, teknologi, pendidikan, kesehatan, prestasi olahraga, kesetaraan gender, serta penguatan peran perempuan, pemuda (generasi milenial dan generasi Z), dan penyandang disabilitas.	Mewujudkan Tata Kelola Pemerintahan Dan Pelayanan Publik Yang Bersih, Akuntabel Serta Berkualitas Terwujudnya Tata Kelola Pemerintahan yang Profesional, Transparan, Akuntabel, Inovatif, Responsif dan Melayani	-	-	10.000.000,00	Kominfo
2,	2,16,02	PROGRAM PENGELOLAAN INFORMASI DAN KOMUNIKASI PUBLIK	-	-	-	-	-	962.234.600					-	-	962.234.600,00	Kominfo
		Meningkatnya pengelolaan informasi dan komunikasi publik	Persentase tingkat kepuasan masyarakat terhadap akses dan kualitas informasi publik pemerintah daerah (survei)	82 %	NA %	77 %	78 %	962.234.600					-	79 Persen	962.234.600,00	Kominfo
	2.16.02.2.01	Pengelolaan Informasi dan Komunikasi Publik Pemerintah Daerah Kabupaten/Kota	Persentase capaian pelaksanaan kegiatan Pengelolaan Informasi dan Komunikasi Publik Pemerintah Daerah	100%	NA %	100%	100%	962.234.600			Memperkuat pembangunan sumber daya manusia (SDM), sains, teknologi, pendidikan, kesehatan, prestasi olahraga, kesetaraan gender, serta penguatan peran perempuan, pemuda (generasi milenial dan generasi Z), dan penyandang disabilitas.	Mewujudkan Tata Kelola Pemerintahan Dan Pelayanan Publik Yang Bersih, Akuntabel Serta Berkualitas Terwujudnya Tata Kelola Pemerintahan yang Profesional, Transparan, Akuntabel, Inovatif, Responsif dan Melayani	-	-	962.234.600,00	Kominfo
	2.16.02.2.01.014	Relasi Media	Jumlah aktivitas relasi media kepada media yang memenuhi kriteria sebagai berikut: 1. terverifikasi dengan pers, dan 2. terdaftar di Dinas Kominfo, dan 3. aktif dalam kegiatan relasi media	249 Laporan	60 Laporan	8 Laporan	60 Laporan	887.515.500	Kota Padang Panjang, Semua Kecamatan, Semua Kel/Desa	PENDAPATAN ASLI DAERAH (PAD)	Memperkuat pembangunan sumber daya manusia (SDM), sains, teknologi, pendidikan, kesehatan, prestasi olahraga, kesetaraan gender, serta penguatan peran perempuan, pemuda (generasi milenial dan generasi Z), dan penyandang disabilitas.	Mewujudkan Tata Kelola Pemerintahan Dan Pelayanan Publik Yang Bersih, Akuntabel Serta Berkualitas Terwujudnya Tata Kelola Pemerintahan yang Profesional, Transparan, Akuntabel, Inovatif, Responsif dan Melayani	-	-	887.515.500,00	Kominfo

NO	KODE	URUSAN / BIDANG URUSAN / PROGRAM / OUTCOME / KEGIATAN / SUB KEGIATAN	INDIKATOR PROGRAM / KEGIATAN / SUB KEGIATAN	TARGET AKHIR PERIODE RENSTRA OPD	REALISASI CAPAIAN RENJA OPD TAHUN 2024	PRAKIRAAN CAPAIAN TARGET RENJA OPD TAHUN 2025	CAPAIAN KINERJA DAN KERANGKA PENDANAAN					KELOMPOK SASARAN	PRAKIRAAN MAJU RENCANA TAHUN 2027		PERANGKAT DAERAH PENANGGUNG JAWAB		
							TARGET 2026	PAGU INDIKATIF (Rp)	LOKASI	SUMBER DANA	PRIORITAS		TARGET	PAGU INDIKATIF (Rp)			
											NASIONAL					DAERAH	
1	2	3	4	5	6	7	8	9	10	11	12	13	14	15	16	17	
	2.16.02.2.01.017	Pelayanan Informasi Publik	Jumlah permohonan Informasi Publik yang diselesaikan sesuai peraturan perundangan	64 Permohonan	NA Permohonan	1 Permohonan	12 Permohonan	6.552.000	Kota Padang Panjang, Semua Kecamatan, Semua Kel/Desa	PENDAPATAN ASLI DAERAH (PAD)	Memperkuat pembangunan sumber daya manusia (SDM), sains, teknologi, pendidikan, kesehatan, prestasi olahraga, kesetaraan gender, serta penguatan peran perempuan, pemuda (generasi milenial dan generasi Z), dan penyandang disabilitas.	Mewujudkan Tata Kelola Pemerintahan Dan Pelayanan Publik Yang Bersih, Akuntabel Serta Berkualitas Terwujudnya Tata Kelola Pemerintahan yang Profesional, Transparan, Akuntabel, Inovatif, Responsif dan Melayani	-		6.552.000,00	Kominfo	
	2.16.02.2.01.019	Monitoring Informasi Kebijakan, Opini, dan Aspirasi Publik	Jumlah rekomendasi komunikasi terhadap isu publik yang berkembang dan usulan agenda komunikasi prioritas Pemerintah Daerah				200 Rekomendasi	0	Kota Padang Panjang, Semua Kecamatan, Semua Kel/Desa	PENDAPATAN ASLI DAERAH (PAD)	Memperkuat pembangunan sumber daya manusia (SDM), sains, teknologi, pendidikan, kesehatan, prestasi olahraga, kesetaraan gender, serta penguatan peran perempuan, pemuda (generasi milenial dan generasi Z), dan penyandang disabilitas.	Mewujudkan Tata Kelola Pemerintahan Dan Pelayanan Publik Yang Bersih, Akuntabel Serta Berkualitas Terwujudnya Tata Kelola Pemerintahan yang Profesional, Transparan, Akuntabel, Inovatif, Responsif dan Melayani	-		0,00	Kominfo	
	2.16.02.2.01.021	Pengelolaan Media Komunikasi Publik	Jumlah media komunikasi publik milik pemerintah daerah yang dikelola maupun pemanfaatan media berbayar sesuai kriteria/juknis	22 Media	4 Media	4 Media	4 Media	68.167.100	Kota Padang Panjang, Semua Kecamatan, Semua Kel/Desa	PENDAPATAN ASLI DAERAH (PAD)	Memperkuat pembangunan sumber daya manusia (SDM), sains, teknologi, pendidikan, kesehatan, prestasi olahraga, kesetaraan gender, serta penguatan peran perempuan, pemuda (generasi milenial dan generasi Z), dan penyandang disabilitas.	Mewujudkan Tata Kelola Pemerintahan Dan Pelayanan Publik Yang Bersih, Akuntabel Serta Berkualitas Terwujudnya Tata Kelola Pemerintahan yang Profesional, Transparan, Akuntabel, Inovatif, Responsif dan Melayani	-		68.167.100,00	Kominfo	
	2.16.02.2.01.023	Penyusunan Konten	Jumlah Konten Informasi Publik	2800 Konten	0 Konten	0 Konten	700 Konten	0	Kota Padang Panjang, Semua Kecamatan, Semua Kel/Desa	-	Memperkuat pembangunan sumber daya manusia (SDM), sains, teknologi, pendidikan, kesehatan, prestasi olahraga, kesetaraan gender, serta penguatan peran perempuan, pemuda (generasi milenial dan generasi Z), dan penyandang disabilitas.	Mewujudkan Tata Kelola Pemerintahan Dan Pelayanan Publik Yang Bersih, Akuntabel Serta Berkualitas Terwujudnya Tata Kelola Pemerintahan yang Profesional, Transparan, Akuntabel, Inovatif, Responsif dan Melayani	-		0,00	Kominfo	
3,	2.16.03	PROGRAM PENGELOLAAN APLIKASI INFORMATIKA <i>Meningkatnya kualitas pengelolaan aplikasi informatika</i>	Indeks Domain Tata Kelola SPBE	2,90 Angka	2,90 Angka	2,90 Angka	2,90 Angka	555.119.843						-	525.119.843,00	Kominfo	
			Nilai aspek strategi dan rencana	1,66 Angka	NA Angka	NA Angka	1,22 Angka	555.119.843							1,33 Nilai	525.119.843,00	Kominfo
			Nilai aspek tata kelola	2,35 Angka	NA Angka	NA Angka	1,91 Angka								2,02 Angka		Kominfo
			Nilai aspek teknologi digital	3,66 Angka	NA Angka	NA Angka	3,22 Angka								3,33 Angka		Kominfo
	2.16.03.2.02	Pengelolaan E-government di Lingkup Pemerintah Daerah Kabupaten/Kota	Persentase capaian pelaksanaan kegiatan pengelolaan e-government	100 persen	NA persen	100 persen	100 persen	555.119.843			Memperkuat pembangunan sumber daya manusia (SDM), sains, teknologi, pendidikan, kesehatan, prestasi olahraga, kesetaraan gender, serta penguatan peran perempuan, pemuda (generasi milenial dan generasi Z), dan penyandang disabilitas.	Mewujudkan Tata Kelola Pemerintahan Dan Pelayanan Publik Yang Bersih, Akuntabel Serta Berkualitas Terwujudnya Tata Kelola Pemerintahan yang Profesional, Transparan, Akuntabel, Inovatif, Responsif dan Melayani	-	-	525.119.843,00	Kominfo	
	2.16.03.2.02.032	Koordinasi pembangunan dan/atau pengembangan Aplikasi Khusus yang sesuai dengan arsitektur dan peta rencana SPBE pemerintah daerah, serta pemanfaatan Aplikasi Umum SPBE	Jumlah aplikasi khusus yang dibangun dan/atau dikembangkan sesuai dengan ketentuan atau regulasi tentang standar teknis dan prosedur pembangunan dan pengembangan aplikasi SPBE	8 Aplikasi	NA Aplikasi	0 Aplikasi	0 Aplikasi	0	Kota Padang Panjang, Semua Kecamatan, Semua Kel/Desa	PENDAPATAN ASLI DAERAH (PAD)	Memperkuat pembangunan sumber daya manusia (SDM), sains, teknologi, pendidikan, kesehatan, prestasi olahraga, kesetaraan gender, serta penguatan peran perempuan, pemuda (generasi milenial dan generasi Z), dan penyandang disabilitas.	Mewujudkan Tata Kelola Pemerintahan Dan Pelayanan Publik Yang Bersih, Akuntabel Serta Berkualitas Terwujudnya Tata Kelola Pemerintahan yang Profesional, Transparan, Akuntabel, Inovatif, Responsif dan Melayani	-		0,00	Kominfo	
	2.16.03.2.02.036	Penyediaan Akses Internet	Jumlah Perangkat Daerah dan UPTD yang memanfaatkan akses internet yang disediakan oleh Dinas	28 Perangkat Daerah	23 Perangkat Daerah	23 Perangkat Daerah	1 Perangkat Daerah	525.119.843	Kota Padang Panjang, Semua Kecamatan, Semua Kel/Desa	PENDAPATAN ASLI DAERAH (PAD)	Memperkuat pembangunan sumber daya manusia (SDM), sains, teknologi, pendidikan, kesehatan, prestasi olahraga, kesetaraan gender, serta penguatan peran perempuan, pemuda (generasi milenial dan generasi Z), dan penyandang disabilitas.	Mewujudkan Tata Kelola Pemerintahan Dan Pelayanan Publik Yang Bersih, Akuntabel Serta Berkualitas Terwujudnya Tata Kelola Pemerintahan yang Profesional, Transparan, Akuntabel, Inovatif, Responsif dan Melayani	-		525.119.843,00	Kominfo	
	2.16.03.2.02.037	Koordinasi penyusunan kebijakan tata kelola SPBE meliputi arsitektur, peta rencana, proses bisnis, serta penyusunan rencana dan anggaran SPBE Pemerintah Daerah	Jumlah dokumen kebijakan tata kelola SPBE meliputi arsitektur, peta rencana, proses bisnis, serta penyusunan rencana dan anggaran SPBE Pemerintah Daerah	2 Dokumen	NA Dokumen	0 Dokumen	2 Dokumen	0	Kota Padang Panjang, Semua Kecamatan, Semua Kel/Desa	PENDAPATAN ASLI DAERAH (PAD)	Memperkuat pembangunan sumber daya manusia (SDM), sains, teknologi, pendidikan, kesehatan, prestasi olahraga, kesetaraan gender, serta penguatan peran perempuan, pemuda (generasi milenial dan generasi Z), dan penyandang disabilitas.	Mewujudkan Tata Kelola Pemerintahan Dan Pelayanan Publik Yang Bersih, Akuntabel Serta Berkualitas Terwujudnya Tata Kelola Pemerintahan yang Profesional, Transparan, Akuntabel, Inovatif, Responsif dan Melayani	-		0,00	Kominfo	
	2.16.03.2.02.038	Koordinasi dan Fasilitas Penyelenggaraan Kabupaten atau Kota Cerdas	Jumlah laporan pelaksanaan koordinasi dan fasilitas penyelenggaraan Kabupaten/Kota Cerdas	5 Dokumen	NA Dokumen	0 Dokumen	1 Dokumen	30.000.000	Kota Padang Panjang, Semua Kecamatan, Semua Kel/Desa	PENDAPATAN ASLI DAERAH (PAD)	Memperkuat pembangunan sumber daya manusia (SDM), sains, teknologi, pendidikan, kesehatan, prestasi olahraga, kesetaraan gender, serta penguatan peran perempuan, pemuda (generasi milenial dan generasi Z), dan penyandang disabilitas.	Mewujudkan Tata Kelola Pemerintahan Dan Pelayanan Publik Yang Bersih, Akuntabel Serta Berkualitas Terwujudnya Tata Kelola Pemerintahan yang Profesional, Transparan, Akuntabel, Inovatif, Responsif dan Melayani	-		0,00	Kominfo	
	2.20	URUSAN PEMERINTAHAN BIDANG STATISTIK						10.000.000							10.000.000,00	Kominfo	
1,	2.20.02	PROGRAM PENYELENGGARAAN STATISTIK SEKTORAL						10.000.000							10.000.000,00	Kominfo	

NO	KODE	URUSAN / BIDANG URUSAN / PROGRAM / OUTCOME / KEGIATAN / SUB KEGIATAN	INDIKATOR PROGRAM / KEGIATAN / SUB KEGIATAN	TARGET AKHIR PERIODE RENSTRA OPD	REALISASI CAPAIAN RENJA OPD TAHUN 2024	PRAKIRAA N CAPAIAN TARGET RENJA OPD TAHUN 2025	CAPAIAN KINERJA DAN KERANGKA PENDANAAN						KELOMPO K SASARAN	PRAKIRAAN MAJU RENCANA TAHUN 2027		PERANGK AT DAERAH PENANGG UNG JAWAB
							TARGET 2026	PAGU INDIKATIF (Rp)	LOKASI	SUMBER DANA	PRIORITAS			TARGET	PAGU INDIKATIF (Rp)	
											NASIONAL	DAERAH				
1	2	3	4	5	6	7	8	9	10	11	12	13	14	15	16	17
		Tercapainya kolaborasi, integrasi, dan standarisasi dalam penyelenggaraan Sistem Statistik Nasional (SSNI)	Nilai domain prinsip SDI	3,6 Angka	1,50 Angka	1,50 Angka	2,50 Angka	10.000.000						2,7 Angka	10.000.000,00	Kominfo
			Nilai domain kualitas	3,5 Angka	1,87 Angka	1,87 Angka	2,70 Angka							2,91 Angka		Kominfo
			Nilai domain proses bisnis	3,6 Angka	2,17 Angka	2,17 Angka	2,92 Angka							3,12 Angka		Kominfo
	2.20.02.2.01	Penyelenggaraan Statistik Sektoral di Lingkup Daerah Kabupaten/Kota	Persentase capaian kegiatan penyelenggaraan Statistik Sektoral di Lingkup Daerah	100 Persen	NA Persen	100 Persen	100 Persen	10.000.000			Memperkuat pembangunan sumber daya manusia (SDM), sains, teknologi, pendidikan, kesehatan, prestasi olahraga, kesetaraan gender, serta penguatan peran perempuan, pemuda (generasi milenial dan generasi Z), dan penyanggah disabilitas.	Mewujudkan Tata Kelola Pemerintahan Dan Pelayanan Publik Yang Bersih, Akuntabel Serta Berkualitas Terwujudnya Tata Kelola Pemerintahan yang Profesional, Transparan, Akuntabel, Inovatif, Responsif dan Melayani	-	-	10.000.000,00	Kominfo
	2.20.02.2.01.018	Pemenuhan Prinsip Satu Data Indonesia	Persentase kegiatan statistik sektoral yang telah memenuhi standar data, metadata, interoperabilitas data dan kode referensi dan/atau data induk	75 %	0 %	0 %	50 %	3.000.000	Kota Padang Panjang, Semua Kecamatan, Semua Kel/Desa	PENDAPATAN ASLI DAERAH (PAD)	Memperkuat pembangunan sumber daya manusia (SDM), sains, teknologi, pendidikan, kesehatan, prestasi olahraga, kesetaraan gender, serta penguatan peran perempuan, pemuda (generasi milenial dan generasi Z), dan penyanggah disabilitas.	Mewujudkan Tata Kelola Pemerintahan Dan Pelayanan Publik Yang Bersih, Akuntabel Serta Berkualitas Terwujudnya Tata Kelola Pemerintahan yang Profesional, Transparan, Akuntabel, Inovatif, Responsif dan Melayani	-	-	0,00	Kominfo
	2.20.02.2.01.019	Peningkatan Kualitas Statistik Sektoral	Persentase kegiatan statistik sektoral yang hasilnya dapat diakses oleh pengguna data.	90 %	na %	0 %	90 %	0	Kota Padang Panjang, Semua Kecamatan, Semua Kel/Desa	PENDAPATAN ASLI DAERAH (PAD)	Memperkuat pembangunan sumber daya manusia (SDM), sains, teknologi, pendidikan, kesehatan, prestasi olahraga, kesetaraan gender, serta penguatan peran perempuan, pemuda (generasi milenial dan generasi Z), dan penyanggah disabilitas.	Mewujudkan Tata Kelola Pemerintahan Dan Pelayanan Publik Yang Bersih, Akuntabel Serta Berkualitas Terwujudnya Tata Kelola Pemerintahan yang Profesional, Transparan, Akuntabel, Inovatif, Responsif dan Melayani	-	-	10.000.000,00	Kominfo
	2.20.02.2.01.020	Peningkatan Kapasitas Kelembagaan Statistik Sektoral	Jumlah pegawai yang mendapatkan pelatihan di bidang statistik	150 Orang	na Orang	0 Orang	30 Orang	7.000.000	Kota Padang Panjang, Semua Kecamatan, Semua Kel/Desa	PENDAPATAN ASLI DAERAH (PAD)	Memperkuat pembangunan sumber daya manusia (SDM), sains, teknologi, pendidikan, kesehatan, prestasi olahraga, kesetaraan gender, serta penguatan peran perempuan, pemuda (generasi milenial dan generasi Z), dan penyanggah disabilitas.	Mewujudkan Tata Kelola Pemerintahan Dan Pelayanan Publik Yang Bersih, Akuntabel Serta Berkualitas Terwujudnya Tata Kelola Pemerintahan yang Profesional, Transparan, Akuntabel, Inovatif, Responsif dan Melayani	-	-	0,00	Kominfo
	2.21	URUSAN PEMERINTAHAN BIDANG PERSANDIAN						10.000.000							10.000.000,00	Kominfo
1,	2,21,02	PROGRAM PENYELENGGARAAN PERSANDIAN UNTUK PENGAMANAN INFORMASI						10.000.000							10.000.000,00	Kominfo
		Meningkatnya keamanan informasi di lingkungan pemerintah daerah	Tingkat Kematangan Penerapan Manajemen Keamanan Informasi	100 nilai	78 nilai	82 nilai	87 nilai	10.000.000						91 Nilai	10.000.000,00	Kominfo
	2.21.02.2.01	Penyelenggaraan Persandian untuk Pengamanan Informasi Pemerintah Daerah Kabupaten/Kota	Persentase capaian kegiatan penyelenggaraan Persandian untuk Pengamanan Informasi Pemerintah Daerah	100 persen	NA persen	100 persen	100 persen	10.000.000			Memperkuat pembangunan sumber daya manusia (SDM), sains, teknologi, pendidikan, kesehatan, prestasi olahraga, kesetaraan gender, serta penguatan peran perempuan, pemuda (generasi milenial dan generasi Z), dan penyanggah disabilitas.	Mewujudkan Tata Kelola Pemerintahan Dan Pelayanan Publik Yang Bersih, Akuntabel Serta Berkualitas Terwujudnya Tata Kelola Pemerintahan yang Profesional, Transparan, Akuntabel, Inovatif, Responsif dan Melayani	-	-	10.000.000,00	Kominfo
	2.21.02.2.01.005	Pelaksanaan Keamanan Informasi Pemerintahan Daerah Berbasis Elektronik dan Non Elektronik	Jumlah Laporan Pelaksanaan Keamanan Informasi Pemerintahan Daerah Provinsi Berbasis Elektronik dan Non Elektronik	6 Laporan	1 Laporan	1 Laporan	1 Laporan	10.000.000	Kota Padang Panjang, Semua Kecamatan, Semua Kel/Desa	PENDAPATAN ASLI DAERAH (PAD)	Memperkuat pembangunan sumber daya manusia (SDM), sains, teknologi, pendidikan, kesehatan, prestasi olahraga, kesetaraan gender, serta penguatan peran perempuan, pemuda (generasi milenial dan generasi Z), dan penyanggah disabilitas.	Mewujudkan Tata Kelola Pemerintahan Dan Pelayanan Publik Yang Bersih, Akuntabel Serta Berkualitas Terwujudnya Tata Kelola Pemerintahan yang Profesional, Transparan, Akuntabel, Inovatif, Responsif dan Melayani	-	-	10.000.000,00	Kominfo

BAB V PENUTUP

Rencana Kerja (Renja) merupakan dokumen penting dalam rangka mengaplikasikan berbagai persoalan-persoalan terkait dengan perencanaan pembangunan daerah sebagai wujud nyata dari tanggung jawab pemerintah dalam mengadopsi berbagai kebutuhan masyarakat. Renja Dinas Komunikasi dan Informatika Kota Padang Panjang Tahun 2026 merupakan salah satu dokumen yang dijadikan acuan dalam pelaksanaan program dan kegiatan untuk tahun anggaran 2026.

Selanjutnya, penyusunan program dan kegiatan pada Renja Dinas Komunikasi dan Informatika Kota Padang Panjang Tahun 2026 berdasarkan indikator dan target kinerja serta pagu indikatif yang telah ditetapkan dalam RKPD Kota Padang Panjang Tahun 2026. Ketersediaan anggaran sesuai dengan pagu indikatif memerlukan komitmen semua pihak yang terkait dalam kegiatan perencanaan dan penganggaran sehingga program dan kegiatan yang diusulkan dapat dilaksanakan sesuai dengan perencanaan. Namun hal ini bukan suatu kemutlakan, tentunya disesuaikan pula dengan kebutuhan prioritas pembangunan daerah serta ketersediaan dana.

Renja Dinas Komunikasi dan Informatika Kota Padang Panjang Tahun 2026 yang dilengkapi dengan indikator serta target pencapaian kinerja akan menjadi salah satu acuan dalam pelaksanaan akuntabilitas kinerja Dinas Komunikasi dan Informatika Kota Padang Panjang selama tahun 2026. Terlaksananya Renja Dinas Komunikasi dan Informatika Kota Padang Panjang sesuai dengan indikator dan target pencapaian kinerja tergantung kepada koordinasi dan komitmen seluruh pihak terkait pada Dinas Komunikasi dan Informatika Kota Padang Panjang.

Padang Panjang, Agustus 2025
**Kepala Dinas Komunikasi dan Informatika
Kota Padang Panjang**



Drs Ampera, SH, M, Si
Nip. 19680101 199803 1 010